

get started

INSTANT™ **VORTEX™ PLUS**
DUAL AIR FRYER 7.6L

BRUGERMANUAL
BRUKSANVISNING
OHJEKIRJA

Instant™

INDHOLD/INNEHÅLL/SISÄLTÖ

DANSK/NORSK	2
Vigtige sikkerhedsforanstaltninger	3
Hvad er der i kassen	8
Sådan bruger du din vortex™ plus	9
Første opsætning	10
Tilberedning	12
Smart programmer	15
Anvendelse af begge kurve	17
Rengøring	19
Fejlfinding	20
Læs mere (på engelsk)	22
Garanti	23
SVENSKA	25
Viktiga säkerhetsföreskrifter	27
Lådans innehåll	32
Använd din vortex™ plus	33
Förberedelser	34
Matlagning	36
Smart program	39
Använd båda behållare	41
Rengöring	43
Fejlfinding	44
Felmeddelanden	45
Lär dig mera (på engelska)	46
Garanti	47

SUOMI	49
Tärkeitä suojatoimia	51
Laatikon sisältö	56
Vortex™ Plus -kiertoilmakypsentimen käyttö	57
Alkuasetukset	59
Ruoanvalmistus	60
Smart-ohjelmat	63
Molempien korien käyttö	66
Vianmääritys	69
Lue lisää	71
Takuu	72

DANSK/NORSK

Velkommen

til din nye Instant™ Vortex™ Plus!

Instant Vortex Plus Dual Airfryer hjælper dig med at tilberede lækre måltider med mindre olie og mindre besvær. Vi håber, at du bliver forelsket i Instant airfrying og får glæde af den i dit køkken i mange år fremover

Kom godt i gang med din nye Vortex Plus Dual!
(engelsk)



⚠ ADVARSEL

Før du tager din nye Vortex Plus Dual i brug, skal du læse alle instruktioner, herunder sikkerhedsinstruktionerne og garantien. Hvis du ikke følger sikkerhedsforanstaltningerne og instruktionerne, kan det medføre personskade og/eller materielle skader.

Sikkerhedsinstruktioner

Hos Instant ønsker vi, at du skal føle dig tryk ved at bruge vores produkter. Instant Vortex Plus Dual Airfryer er designet med din sikkerhed for øje.

Når du bruger elektriske apparater, skal du altid følge de grundlæggende sikkerhedsforanstaltninger for at reducere risikoen for elektrisk stød eller andre personskader, brand og/eller materielle skader.

Læs alle instruktioner før brug, og brug kun dette apparat som beskrevet i materialet i kassen. Hvis du ikke følger disse sikkerhedsforanstaltninger og instruktioner, kan det medføre personskade og/eller materielle skader og kan medføre, at din garanti bortfalder.

VIGTIGE SIKKERHEDS- FORANSTALTNINGER

ADVARSEL

LÆS ALLE INSTRUKTIONER

Placering

Apparatet må **kun** placeres på en bordplade. Betjen altid apparatet på en stabil, ikke-brændbar, plan overflade.

Placer **IKKE** apparatet på eller tæt på en varm gas- eller elbrænder eller en opvarmet ovn.

Brug **IKKE** apparatet i nærheden af vand eller flammer.

Må **IKKE** anvendes udendørs. Hold det ude af direkte sollys.

Placer **IKKE** på noget, der kan blokere apparatets udluftningsåbninger.

Sørg for, at alle dele er tørre og fri for madrester før brug.

Generel brug

Rør **IKKE** ved apparatets varme overflader eller tilbehør under eller umiddelbart efter madlavning, da de vil være varme.

Brug apparatets håndtag og knapper.

Brug grydelapper, når du fjerner tilbehør.

Sæt varmt tilbehør på en varmebestandig overflade eller kogeplade.

DÆK IKKE risten eller nogen del af ovnen med folie. Dette vil få

⚠ ADVARSEL

ovnen til at overophede.

Flyt **IKKE** apparatet, mens det er i brug.

Lad **IKKE** børn eller personer med nedsatte fysiske, sensoriske eller mentale evner betjene dette apparat. Det er nødvendigt med tæt opsyn, når et apparat anvendes i nærheden af børn og personer med nedsat funktionsevne. Børn bør ikke lege med dette apparat.

Apparatet må **IKKE** anvendes til andet end husholdningsbrug. Det er ikke beregnet til kommerciel brug.

Efterlad **IKKE** apparatet uden opsyn, mens det er i brug.

Brug **IKKE** apparatet i mere end 60 minutter inden for en 2-timers periode.

Forholdsregler ved airfrying

Når airfryeren er i brug, slipper der varm luft ud gennem luftventilerne.

Hold hænder og ansigt i sikker afstand fra luftventilerne, og vær yderst forsigtig, når du fjerner varmt tilbehør fra apparatet. Hvis du ikke gør det, kan det medføre personskade eller materielle skader.

Under madlavning opnår apparatets indre temperatur flere hundrede grader. For at undgå personskade må du aldrig placere ubeskyttede hænder inde i apparatet, før det er afkølet til stuetemperatur.

Brug **IKKE** en gryde med keramisk belægning eller stentøj til airfrying.

Bloker **IKKE** ventilationsåbningerne på airfryeren. Lad mindst 13 cm plads omkring luftfrituren, når den er i brug.

Placer **IKKE** apparatet på et varmt komfur.

Brug **IKKE** apparatet på eller i nærheden af brændbare materialer som f.eks. duge og gardiner.

Dæk **IKKE** luftventilerne til, mens airfryeren er i drift. Hvis du gør det, forhindrer du en jævn tilberedning og kan forårsage skade på apparatet.

Overfyld **IKKE** airfryeren. Overfyldning kan medføre, at maden kommer i kontakt med varmeelementet, hvilket kan medføre personskade, brand og/eller materielle skader.

⚠ ADVARSEL

Hæld **IKKE** olie eller oliespray i airfryerkurven. Spray om nødvendigt maden let med non-stick madlavningspray. Brug af madolie eller oliespray i airfryerkurven kan resultere i personskade og/ eller materielle skader.

Vær **forsigtig** med madlavningsbeholdere af andre materialer end metal eller glas. Hvis du ikke gør dette, kan det medføre personskade, brand og/eller materielle skader.

Hvis apparatet udsender sort røg under brug, skal du trykke på **Cancel** og straks trække stikket ud af stikkontakten. Vent, til røgen er ophørt, før du åbner kurven, og rengør derefter grundigt. For yderligere oplysninger henvises til "Fejlfinding" i denne Brugermanual.

Vær **ekstremt** forsigtig, når du flytter apparatet, der indeholder olier eller andre varme væsker.

Vær **ekstremt** forsigtig, når du fjerner risten eller bortskaffer varmt fedt.

Brug **IKKE** dette apparat til at friturestege mad.

Tilbehør

Brug kun dele eller tilbehør, der er godkendt af Instant Brands LLC. Brug af dele eller tilbehør, der ikke er anbefalet af producenten, kan medføre risiko for elektrisk stød eller andre personskader, brand og/ eller materielle skader.

Brug **IKKE** det medfølgende tilbehør i en mikrobølgeovn, brødristerovn, varmluftsovn eller konventionel ovn eller på en keramisk kogeplade, elektrisk kogeplade, gaskomfur eller udendørs grill.

Pleje og opbevaring

Lad apparatet afkøle til stuetemperatur, før det rengøres eller opbevares.

Opbevar **IKKE** nogen former for materialer i apparatet, når det ikke er i brug.

Læg **IKKE** brændbare materialer i apparatet, f.eks. papir, pap,

⚠ ADVARSEL

plastik, styrofoam eller træ.

Rengør **IKKE** apparatet med skuresvampe af metal eller ståluld. Stykkerne kan brække af og berøre de elektriske dele, hvilket kan medføre risiko for elektrisk stød, forbrændinger eller andre personskader.

Strømkabel

Der er en kort strømforsyningsledning for at reducere farerne ved at gribe fat, vikle sig ind og snuble. Dette apparat har et 3-punkts jordet stik. For at reducere risikoen for elektrisk stød:

Sæt **KUN** strømkablet i en stikkontakt med jordforbindelse.

Fjern **IKKE** JORD.

Lad **IKKE** strømkablet hænge over kanter af borde eller bordplader, og lad det **IKKE** røre ved varme overflader eller åben ild, herunder kogepladen.

Brug **IKKE** stikkontakter under bordpladen.

Brug **IKKE** forlængerledninger, strømkonvertere eller adaptere, timerkontakter eller separate fjernbetjeningsystemer.

Elektriske advarsler

Apparatet indeholder elektriske komponenter, der udgør en risiko for elektrisk stød. Manglende overholdelse af disse anvisninger kan medføre elektrisk stød og/eller død.

For at undgå elektrisk stød:

Afbryd, vælg **Cancel**, og fjern derefter stikket fra strømkilden. Tag altid stikket ud af stikkontakten, når apparatet ikke er i brug, samt før du tilføjer eller fjerner dele eller tilbehør, og før rengøring. For at trække stikket ud af stikkontakten skal du tage fat i stikket og trække det ud af stikkontakten. Træk aldrig i selve strømkablet.

Lad enheden køle af, før du tilføjer eller fjerner dele eller tilbehør.

Kontrollér regelmæssigt apparatet og strømkablet.

Brug **IKKE** apparatet, hvis strømkablet eller stikket er beskadiget, eller hvis apparatet er defekt eller er faldet eller beskadiget på

⚠ ADVARSEL

nogen måde. Hvis du ønsker hjælp, kan du kontakte kundeservice via e-mail på **UKSupport@instantbrands.com** (hvis du befinder dig i Storbritannien) eller **EUSupport@instantbrands.com** (hvis du befinder dig i EU).

Forsøg **IKKE** at fjerne madvarer, mens apparatet er tilsluttet en stikkontakt, da dette kan medføre elektrisk stød, forbrændinger eller andre personskader og/eller materielle skader.

Forsøg **IKKE** at reparere, udskifte eller ændre apparatets komponenter, da dette kan forårsage elektrisk stød eller andre personskader, brand og/eller materielle skader, og vil medføre at garantien bortfalder.

Der må **IKKE** manipuleres med nogen af sikkerhedsmekanismerne, da dette kan medføre personskade og/eller materielle skader, og vil medføre at garantien bortfalder.

Nedsænk **IKKE** strømkablet, stikket eller apparatet i vand eller anden væske. .

Apparatet må **IKKE** skylles under vandhanen.

Brug **IKKE** apparatet i andre elektriske systemer end 220-240 V ~ 50/60Hz.

GEM DISSE INSTRUKTIONER

HVAD ER DER I KASSEN

Airfryer

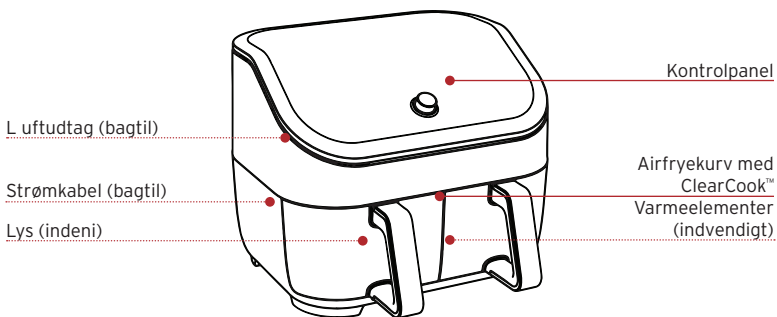

Dele + tilbehør

Madlavningsrist (2 stk)

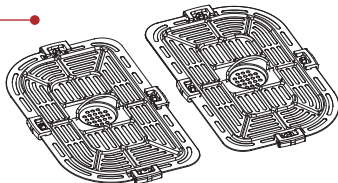

Illustrationerne er kun til reference og kan afvige fra det faktiske produkt.

SÅDAN BRUGER DU DIN VORTEX™ PLUS

Kontrolpanel

Vi har designet kontrolpanelet til at være enkelt at bruge og let at læse.

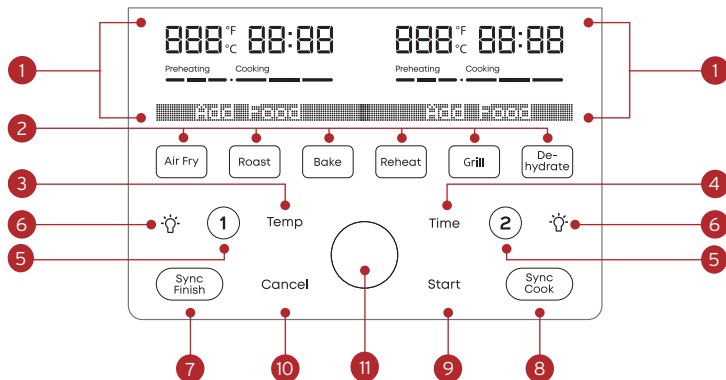

1. Status for venstre + højre kurv
 - Tilberedningstemperatur
 - Tilberedningstid
 - Meddelelser
 - Fejlkoder
2. Smart Programmer
3. Temperaturkontrol
 - Forøg eller sænk tilberedningstemperaturen
4. Tidskontrol
 - Forøg eller sænk tilberedningstiden
5. Venstre (1) + højre (2) kurvevælgere
6. Lys
7. SyncFinish
 - Indstil separate programmer til at slutte på samme tidspunkt.
8. SyncCook
 - Match indstillingerne for højre og venstre kurv
9. Start
10. Cancel (annuler)
11. Drejeknap

Slå lyd til/fra

Du kan indstille notifikationslyde til **ON** eller **OFF**.

- Mens du er i **Ready** tilstand eller er ved at vælge et tilberedningsprogram (men før du trykker på **Start**), skal du holde **Time** og **Temp** nede i 5 sekunder, indtil displayet viser **Sound On** eller **Sound Off**.

Fejladvarsler kan ikke slås fra.

Valg af temperaturenhed

Du kan vise tilberedningstemperaturen i enten Fahrenheit eller Celsius.

- Når du er i "Ready"- eller "Cooking"-tilstand, skal du trykke på og holde **Temp** nede i 5 sekunder, indtil displayet viser °F eller °C.

Nulstil Smart Programmer til de oprindelige indstillinger

Nulstil individuelle Smart-programmer

- Når du har valgt et smart program, skal du trykke på knappen tildet program og holde den nede i 3 sekunder.

Knappen for det smarte program blinker, og tilberedningstiden og -temperaturen gendannes til fabrikkens standardindstillinger.

Nulstil alle Smart-programmer

- Når maskinen er "Ready" (klar), skal du trykke på **Drejeknappen** og holde den nede i 3 sekunder, indtil maskinen bipper.

Alle Smart Program - tilberedningstider og -temperaturer gendannes til fabrikkens standardindstillinger.

FØRSTE OPSÆTNING

Udpak

1. Tag din nye Vortex™ Plus ud af æsken.
2. Fjern alt emballagemateriale fra i og omkring airfryeren.
3. Sørg for at fjerne alt tilbehør fra indersiden af airfryeren.

4. Fjern ikke sikkerhedsadvarselmærkerne eller mærket med klassificeringsetiketten fra airfryeren.

Rengøres før brug

1. Tør det indvendige af med en fugtig klud. Brug en ren, blød klud til at tørre af med.
2. Vask tilbehøret med varmt vand og opvaskemiddel. Skyl med varmt, klart vand, og brug en blød klud til at tørre af med.

Placering

1. Placer din Vortex Plus Dual på en stabil, plan overflade, væk fra brændbart materiale og eksterne varmekilder. Placer ikke din Vortex Plus oven på et andet apparat.
2. Sørg for, at der er mindst 13 cm plads over og omkring alle sider af apparatet for at sikre tilstrækkelig luftgennemstrømning.

Testkørsel

Før du bruger din nye Instant Vortex™ Plus Dual første gang, skal du udføre en testkørsel for at sikre, at alt fungerer korrekt.

Sådan udfører du en testkørsel:

1. Følg anvisningerne for tilberedning på side 12.
2. Sæt kurven i, men tilsæt ikke madvarer.
3. Vælg kurv 1.
4. Airfry programmet aktiveres som standard.
5. Ændr tilberedningstemperaturen til 205 °C.
6. Ændr tilberedningstiden til 18 minutter.
7. Vælg kurv 2.
8. Airfry programmet aktiveres som standard.
9. Ændr tilberedningstemperaturen til 205 °C.
10. Ændr tilberedningstiden til 18 minutter.
11. Tryk på **Start** og airfryeren starter testkørslen.
12. Når displayet viser **Add Food**, skal du blot vente 10 sekunder på, at programmet genoptages (du skal ikke tilføje mad).
13. Når displayet viser **Turn Food**, skal du blot vente 10 sekunder, indtil

programmet genoptages

14. Når madlavningen er færdig, skal du lade apparatet køle af.

Nu er du klar til at tilberede et måltid i din Instant Vortex™ Plus!

TILBEREDNING

Vortex™ Plus bruger hurtig luftcirkulation til at sprøde eller tilberede mad, så dine måltider får alle de rige, sprøde smagsoplevelser fra friturestegning, men med lidt eller ingen olie.

⚠ ADVARSEL

VARME OVERFLADER

Airfryeren vil være varm under og efter tilberedningen. Vær altid yderst forsigtig, når du fjerner mad fra det varme madlavningskammer. Berøring af varme overflader kan resultere i personskade og/eller materielle skader.

LUFTSTRØM SKAL VÆRE MULIGT

For at undgå personskader og/eller materielle skader må luftindtaget eller luftudluftningerne ikke blokeres.

Hvad skal du lave mad i

Airfryerkurven med rist er perforeret, så luften kan strømme under og omkring maden, og den bør bruges til de fleste fødevarer, f.eks. hotwings og blomkålsbidder.

Du kan placere maden direkte på risten uden at bruge folie eller lignende.

Kun til bageprogrammet kan du bruge et metal- eller glasbagefad til f. eks. dej til kager og dej til brød. Placer bagefadet inde i airfryerkurv til bagning.

Sådan laver du mad

Her forklares det, hvordan du laver mad med én kurv ad gangen. Se side 17 for oplysninger om brug af begge kurve.

Forberedelse

Tø ingredienserne op, skær dem ud, krydr dem eller panér dem i overensstemmelse med din opskrift.

Preheat

1. Sæt kurven ind i airfryeren
2. Tryk på **1** (lav mad i venstre kurv) or **2** (lav mad i højre kurv).
Air Fry-knappen blinker, og displayet viser standardtiden og temperatur.
3. Hvis du vil vælge et andet smartprogram end **Air Fry**, skal du trykke på knappen for det ønskede program.
Standardtiden og -temperaturen vises for det pågældende smartprogram.
4. Hvis du vil justere tilberedningstiden, skal du trykke på **Time** og bruge **Drejknappen** til at øge eller reducere den.
5. Hvis du ønsker at justere tilberedningstemperaturen, skal du trykke på **Temp** og bruge **Drejknappen** til at øge eller reducere den.
6. Tryk på **Start** for at begynde. Statuslinjen viser **Preheating**.
7. Når airfryeren når måltemperaturen, viser displayet **Add Food**.

Bemærk: Add Food "Tilføj mad" gælder kun for Air Fry, Roast, Bake og Grill.

Tilbered

Hvis du vil lave mad med begge kurve på samme tid, skal du se vejledningen på side 17.

1. Fjern kurven, og læg maden i kurven.
2. Sæt kurven ind i airfryeren
3. Tilberedningen begynder, og nedtællingstimeren for tilberedning starter.

Vend

1. Undervejs i tilberedningen viser displayet **Turn Food**.
*Hvis du ikke fjerner kurven, efter at **Turn Food** vises, fortsætter tilberedningen efter 10 sekunder.*
2. Fjern kurven, og vend, flip eller roter forsigtigt din mad.
3. Sæt kurven i igen. Tilberedningen fortsætter.

Afslut

- Når det smarte program er færdigt, bipper air fryer, og på displayet vises **End**.

Airfryeren bipper efter 5 minutter, 20 minutter og 60 minutter for at mindede dig om, at tilberedningen er afsluttet.

Ændring af tilberedningstid under tilberedning

Du kan ændre tilberedningstiden, efter at du har startet et smart-program:

1. Tryk på **1** eller **2** for at vælge den kurv, du ønsker at ændre.
2. Tryk på **Time** og brug **Drejknappen** til at øge eller reducere den.
3. Tryk derefter på **Drejknappen** for at bekræfte ændringen.
4. Tryk på **Start** for at fortsætte tilberedningen.

Hvis du ikke trykker på Start, fortsætter tilberedningen med de tidligere indstillinger.

Ændring af tilberedningstemperaturen under tilberedningen

Du kan ændre tilberedningstemperaturen, efter at du har startet et smart-program:

1. Tryk på **1** eller **2** for at vælge den kurv, du ønsker at ændre.
2. Tryk på **Temperature** og brug **Drejknappen** til at øge eller reducere den.
3. Tryk derefter på **Drejknappen** for at bekræfte ændringen.
4. Tryk på **Start** for at fortsætte tilberedningen.

Hvis du ikke trykker på Start, fortsætter tilberedningen med de tidligere indstillinger.

Annuler tilberedning under tilberedning

Du kan annullere madlavningen når som helst, efter at du har startet et smart-program:

1. Tryk på **1** eller **2** for at vælge den kurv, du ønsker at annullere.
 2. Tryk på **Cancel**.
- Hvis du trykker på **Cancel** uden at vælge en kurv, annulleres begge kurve.*

SMART PROGRAMMER

Air Fry (Airfry)

Du kan airfrye f.eks. pommes frites, hot wings, nuggets og meget mere.

Indstilling	Standard	Minimum	Maximum
Temperatur	196°C	82°C	205°C
Tilberedningstid	15 minutter (00:15)	1 minut (00:01)	1 time (01:00)

Sådan airfryer du

- Følg de grundlæggende anvisninger for Tilberedning.
- Vælg "Air Fry" som Smart Program.

Roast (Steg)

Du kan stege madvarer som oksekød, lam, svinekød, fjerkræ, grøntsager og kartofler, så de bliver dejligt møre indeni og brune udenpå.

Indstilling	Standard	Minimum	Maximum
Temperatur	205°C	82°C	205°C
Tilberedningstid	18 minutter (00:18)	1 minut (00:01)	1 time (01:00)

Sådan steger du

- Følg de grundlæggende anvisninger for Tilberedning.
- Vælg "Roast" som Smart Program.

Bake (bag)

Du kan bage madvarer som brød, kager, wienerbrød og boller med Vortex™ som din egen "miniovn".

Indstilling	Standard	Minimum	Maximum
Temperatur	176°C	82°C	205°C
Tilberedningstid	20 minutter (00:20)	1 minut (00:01)	1 time (01:00)

Sådan bager du

- Følg de grundlæggende anvisninger for Tilberedning.
- Vælg "Bake" som Smart Program.
- Det er ikke nødvendigt at vende maden halvvejs i tilberedningen.
Lad der være ca. 2,5 cm plads omkring alle sider af bagepladen, så varmen kan cirkulere jævnt.

Grill

Ved grilning tilberedes der ved hjælp af direkte varme oppefra og nedefra - perfekt til at smelte ost på fransk løgsuppe og nachos.

Indstilling	Standard	Minimum	Maximum
Temperatur	205°C	205°C	232°C
Tilberedningstid	6 minutter (00:06)	1 minut (00:01)	30 minutter (00:30)

Sådan griller du

- Følg de grundlæggende anvisninger for Tilberedning.
- Vælg "Grill" som Smart Program.
- Det er ikke nødvendigt at vende maden halvvejs i tilberedningen.

Dehydrate (dehydrer)

Ved dehydrering bruges lav varme over en lang periode til at tørre fødevarer som tørret frugt, jerky og tørrede grøntsager sikkert ud.

Indstilling	Standard	Minimum	Maximum
Temperatur	54°C	35°C	79°C
Tilberedningstid	8 timer (08:00)	1 time (01:00)	72 timer (72:00)

Sådan dehydrerer du

- Følg de grundlæggende anvisninger for Tilberedning.
- Vælg "Dehydrate" som Smart Program.
- Det er ikke nødvendigt at vende maden halvvejs i tilberedningen.

Reheat (genopvarm)

Gør rester sprøde og knasende igen på få minutter.

Indstilling	Standard	Minimum	Maximum
Temperatur	138°C	49°C	182°C
Tilberedningstid	10 minutter (00:10)	1 minut (00:01)	1 time (01:00)

Sådan genopvarmer du

- Følg de grundlæggende anvisninger for Tilberedning.
- Vælg "Reheat" som Smart Program.
Når denne Smart Cooking-funktion starter, viser displayet måltemperaturen og Tilberedningstid med det samme, der er ingen forvarmetid.

ANVENDELSE AF BEGGE KURVE

Vortex™ Plus Dual Airfryer giver dig mulighed for at lave mad i begge kurve på samme tid, med 3 muligheder:

Tilberedning i begge kurve

Tilberedning i begge kurve på samme tid med forskellige programmer og indstillinger.

SyncCook

Tilberedning i begge kurve på samme tid, med samme program og indstillinger for begge kurve.

SyncFinish

Tilberedning i begge kurve på samme tid med forskellige programmer og indstillinger for hver kurv, og afslutter tilberedningen på samme tid.

Sådan laver du mad i begge kurve

1. Følg anvisningerne for Tilberedning på side 12 og eventuelle specifikke anvisninger for det smart-program, du vil bruge.
2. Indstil dit første program i den venstre kurv (vælg 1), herunder evt. ændringer af tids- og temperaturindstillinger, som ønsket.
3. Tryk på 2 for at begynde at indstille et andet smart program

i den højre kurv, herunder evt. ændringer af tids- og temperaturindstillinger, som ønsket.

- Tryk derefter på **Start** og fortsæt med at følge anvisningerne for Tilberedning.
Du kan også starte det første program i den højre kurv (vælg 2) og derefter indstille den venstre kurv (vælg 1).

Sådan bruger du SyncCook

- Følg anvisningerne for Tilberedning på side 12 og eventuelle specifikke anvisninger for det smart-program, du vil bruge.
- Når du har indstillet dit første program (i en af kurvene), men før du trykker på Start, tryk på **SyncCook**.
The SyncCook ikonet vises. 
- Tryk derefter på **Start** og fortsæt med at følge anvisningerne for Tilberedning.

Om SyncCook

- Du kan ændre indstillingerne for tilberedningstid og temperatur for begge kurve (SyncCook forbliver ON) ved at justere tilberedningstiden eller temperaturen.*
- Du kan ændre indstillingerne for tilberedningstid og temperatur for begge kurve (SyncCook slukker (OFF)) ved at trykke på 1 eller 2 for at vælge en kurv, der skal ændres, og derefter justere tilberedningstiden eller temperaturen.*

Afslut SyncCook

Du kan til enhver tid afslutte SyncCook for at foretage ændringer i et eller begge madlavningsprogrammer.

- Tryk på 1 eller 2 for at vælge den kurv, du ønsker at ændre.
SyncCook stopper, og ikonet vises ikke længere.
- Juster indstillingerne for tilberedningstid eller temperatur, og tryk på **Drejknappen** for at bekræfte ændringerne.
- Tryk på **Start** for at fortsætte tilberedningen, hvor hver kurvtilberedes med sit eget program og sine egne indstillinger.

Sådan bruger du SyncFinish

1. Følg anvisningerne for Tilberedning på side 12 og eventuelle specifikke anvisninger for det smart-program, du vil bruge.
2. Indstil dit første program i en af kurvene (vælg **1** eller **2**) herunder evt. ændringer af tids- og temperaturindstillinger, som ønsket.
3. Tryk på **1** eller **2** for at vælge den anden kurv og begynde atopsætte et smartprogram i den kurv, herunder evt. ændringer af tids- og temperaturindstillinger, som ønsket.
4. Tryk på **SyncFinish**.
SyncFinish ikon vises. . 
5. Tryk på **Start** og fortsæt med at følge anvisningerne for Tilberedning.
Airfryeren beregner tilberedningstiderne og starter tilberedningen af hverkurv på det rigtige tidspunkt, så de bliver færdige sammen.

Om SyncFinish

- Hvis du har brug for at fjerne en af kurvene under tilberedningen, pauser tilberedningen i den anden kurv for at holde de to kurve synkroniseret.

Afslut SyncFinish

SyncFinishDu kan afslutte SyncFinish, hvis du har brug for at foretage ændringer i madlavningsprogrammerne, ved at trykke på **Cancel**. Derefter skal du vælge et program og indstillinger for hver kurv igen.

RENGØRING

Rengør din Vortex™ Plus efter hvert brug. Tag altid stikket ud af stikkontakten, og lad alle dele afkøle til stuetemperatur, før du rengør den. Før brug eller opbevaring skal du sørge for, at alle overflader er tørre.

ADVARSEL

For at undgå elektrisk stød skal stikket tages ud af stikkontakten før rengøring.

Sænk IKKE strømkablet, stikket eller apparatet ned i vand eller anden væske, hvilket kan medføre elektrisk stød.

Del	Rengøringsvejledning
Rist	<ul style="list-style-type: none"> • Tåler opvaskemaskine.* • Risten har en non-stick-belægning. Undgå at bruge metalredskaber ved rengøring.
Aftagelig airfryerkurv	<ul style="list-style-type: none"> • Rengør med en svamp eller klud og varmt vand og opvaskemiddel, og skyl derefter godt
Madlavningskammer	<ul style="list-style-type: none"> • Rengør med en fugtig klud og mild opvaskemiddel. • Kontroller altid varmelegemet og madlavningskammerets vægge for oliesprøjt og madrester, og rengør efter behov. • Sørg for, at varmelegemet er tør, inden du tænder for airfryeren. • Hvis du vil fjerne indbagt fedt og madrester fra madlavningskammeret, skal du sprøjte med en blanding af bagepulver og eddike og tørre det af med en fugtig klud. Ved genstridige pletter skal du lade blandingen sidde på det området i flere minutter, før du skrubber det rent.
Strømkabel	<ul style="list-style-type: none"> • Rengør med en blød, fugtig klud eller svamp. Tør af.

**Der kan forekomme en vis misfarvning efter opvaskemaskineopvask, men det påvirker ikke sikkerhed eller ydeevne.*

FEJLFINDING

Problem	Årsag	Løsning
Airfryer vil ikke tænde	Airfryer er ikke sat korrekt i stikkontakten.	Sørg for, at strømkablet er sat godt fast i stikkontakten.
	Stikkontakten er ikke strømforsynet	Tilslut et andet apparat til den samme stikkontakt for at teste kredsløbet.
	Kurven er ikke sat helt ind i airfryeren.	Sørg for, at skuffen er helt lukket

Der kommer sort røg fra airfryeren	Brug af en olie med et lavt røgpunkt.	Tryk Cancel (Afbryd), tag stikket ud af stikkontakten, og lad det køle af til stuetemperatur. Vælg en neutral olie med et højt røgpunkt.
	Madrester på varmelegeme, i madlavningskammeret eller på tilbehøret.	Tryk Cancel (Afbryd) tag stikket ud af stikkontakten, og lad det køle af til stuetemperatur. Fjern alt tilbehør fra madlavningskammeret, og rengør det og alt tilbehør grundigt.
	Funktionsfejl i apparatet	Kontakt din forhandler.
Der kommer hvid røg fra airfryeren	Tilberedning af fødevarer med et højt fedtindhold, som f. eks. bacon, pølser og hamburgere.	Undgå at airfrye fødevarer med et højt fedtindhold. Kontroller, om der er overskydende olie og/eller fedt i madlavningskammeret, og fjern det omhyggeligt, før du airfryer.
	Vand fordamper og danner tyk damp.	Dup fugtige ingredienser tørre, inden de airfryes. Tilsæt ikke vand eller anden væske til airfryeren, når du airfryer.
	Krydderier på maden er blæst ind i varmeelementet	Vær opmærksom, når du krydrer maden. Sprøjt grøntsager og kød med olie, inden du krydrer dem, så krydderierne holder bedre fast.

FEJLKODER

Hvis kontrolpanelet viser en fejlkode fra denne liste, er der et problem med Vortex™ Plus. Her er de handlinger, du skal foretage for at løse problemet.

Problem	Årsag	Løsning
E1	Åbent kredsløb.	Kontakt din forhandler.
E2	Kortslutning af temperaturføleren.	Kontakt din forhandler.

LÆS MERE (PÅ ENGELSK)

Der er en hel verden af oplysninger og hjælp om Instant Airfryer, der bare venter på dig. Her er nogle af de mest nyttige ressourcer.

Registrer dit produkt

instantbrands.co.uk/product-registration

Kontakt kundeservice

instantbrands.co.uk/support/
UKSupport@instantbrands.com
EUSupport@instantbrands.com
 +44 (0) 3331 230051

Instant Brands Connect App med over 1000 opskrifter

instantbrands.co.uk
 iOS og Android app butikker

Madlavningstidsplaner og flere opskrifter

Instant Brands Connect app
instantbrands.co.uk/recipes/

How-to videos, tips og meget mere

 Instant Brands UK

Reserve dele og tilbehør

instantbrands.co.uk/product-category/instant/

Bliv en del af fællesskabet



Produktspecifikationer

Model	Volumen	Effekt	Strøm	Vægt	Mål
DAF8132BK [Black]	Total 7.5 L Hver kurv 3.7 L	1700 W	220- 240V~ 50-60Hz	7.45 kg	cm: 38.4 L x 40.3 B x 31.7 H
DAF8132SS [Stainless]	Total 7.5 L Hver kurv 3.7 L	1700 W	220- 240V~ 50-60Hz	7.9 kg	cm: 38.4 L x 40.3 B x 31.7 H

GARANTI

Instant Brands (EMEA) Limited, Instant Brands (Ireland) Limited og Instant Brands LLC (tilsammen "Virksomheden") garanterer, at dette apparat er fri for fabrikations- og materialefejl ved normal brug i en periode på et (1) år fra den oprindelige købsdato. Denne begrænsede garanti gælder kun for den oprindelige køber og brug af apparatet i Storbritannien og EU og skal købes af en autoriseret forhandler af Instant Brands. Denne garanti dækker ikke brug af apparatet uden for Storbritannien og EU. Bevis for den oprindelige købsdato og, hvis det kræves, returnering af dit apparat er påkrævet for at få service under denne begrænsede garanti. Forudsat at dette apparat betjenes og vedligeholdes i overensstemmelse med den skriftlige vejledning, der følger med apparatet (som også er tilgængelig på instantbrands.co.uk), vil virksomheden efter eget skøn enten: (i) reparere defekter i materialer og udførelse eller (ii) udskifte apparatet. Hvis apparatet udskiftes, udløber den begrænsede garanti på det udskiftede apparat 12 måneder efter den oprindelige købsdato (kun i Storbritannien). Virksomheden er ikke ansvarlig for forsendelsesomkostninger i forbindelse med garantiservice.

Begrænsninger og udelukkelse

Enhver ændring eller forsøg på ændring af apparatet kan forstyrre den sikre drift af apparatet og kan medføre alvorlig personskade og skade. Enhver ændring eller forsøg på ændring af dit apparat eller en del heraf vil medføre, at garantien bortfalder, medmindre sådanne ændringer eller ændringer udtrykkeligt er godkendt af virksomheden.

Denne garanti dækker ikke (1) normal slitage, (2) skader som følge af uagtsom, urimelig eller forkert brug af apparatet, ukorrekt montering eller demontering, brug i strid med brugsanvisningen, manglende rimelig og nødvendig vedligeholdelse, naturkatastrofer (såsom brand, oversvømmelse, orkaner og tornadoer) eller reparation eller ændring foretaget af nogen, medmindre dette udtrykkeligt er anvist og godkendt af Virksomheden, og (3) reparationer, hvor dit apparat anvendes til andet end normal husholdningsbrug og på en måde, der strider mod offentligtgjorte bruger- eller betjeningsvejledninger.

I det omfang, det er tilladt i henhold til gældende lovgivning, er Virksomhedens eventuelle ansvar for et angiveligt defekt apparat eller en del heraf begrænset til reparation eller udskiftning af apparatet eller en del heraf og må ikke overstige købsprisen for et tilsvarende erstatningsapparat. Medmindre det udtrykkeligt er fastsat heri og i det omfang loven tillader det, (1) giver virksomheden ingen garantier, betingelser eller erklæringer, hverken udtrykkeligt eller stilltiende, eller i henhold til sædvane, handelsskik eller på anden måde med hensyn til apparatet eller dele omfattet af denne garanti, og (2) selskabet er ikke ansvarligt eller ansvarlig for indirekte, tilfældige eller følgeskader, der opstår som følge af eller i forbindelse med apparatets brug eller ydeevne, eller for skader i forbindelse med økonomiske tab, tab af ejendom, tab af ejendom, tab indtjening eller fortjeneste, tab af nydelse eller brug, omkostninger til fjernelse, installation eller andre følgeskader af enhver art eller type.

Du kan have rettigheder og retsmidler i henhold til gældende lovgivning, som er et supplement til enhver retting eller retsmiddel, der kan være tilgængelig i henhold til denne begrænsede garanti.

Besøg instantbrands.co.uk/product-registration/ for at registrere dit apparat. Du vil blive bedt om at oplyse dit navn, din e-mailadresse, butikens navn, købsdato, modelnummer og serienummer (som begge findes på apparatet). Denne registrering vil gøre det muligt for os at holde dig opdateret med produktudviklinger og opskrifter og kontakte dig i det usandsynlige tilfælde af en meddelelse om produktsikkerhed. Ved at registrere dig bekræfter du, at du har læst og forstået den brugsanvisning og de advarsler, der følger med apparatet.

GARANTISERVICE

For at få garantiservice skal du kontakte vores kundeserviceafdeling ved at oprette en supportbillet online på [Instantbrands.co.uk/support/](https://instantbrands.co.uk/support/). Hvis vi ikke kan løse problemet, kan du blive bedt om at sende dit apparat til serviceafdelingen til kvalitetsinspektion. Instant Brands er ikke ansvarlig for forsendelsesomkostninger i forbindelse med garantiservice. Når du returnerer dit apparat, bedes du angive dit navn, postadresse, e-mailadresse, telefonnummer og bevis for den oprindelige købsdato samt en beskrivelse af det problem, du oplever med apparatet.

I Storbritannien:

Instant Brands (EMEA) Limited, 1
Christchurch Way, Woking, Surrey,
GU21 6JG, UK.

Email: UKSupport@instantbrands.com

Telephone: +44 (0) 3331 230051

I EU:

Instant Brands (Ireland) Limited, Suite
6, Rineanna House, Shannon Free Zone,
Shannon, Co Clare, Ireland, V14 CA36.

Email: EUSupport@instantbrands.com

Telephone: +44 (0) 3331 230051

Denne garanti blev senest opdateret den 1. september 2019 for alle produkter, der sælges fra [1. november 2019]. Hvis dit produkt leveres med vores ældre garantiversion, vil din garanti fortsat blive overholdt.

Genbrug

Dette apparat er i overensstemmelse med WEEE-direktivet 2012/19/EU om bortskaffelse af elektrisk og elektronisk udstyr (WEEE). Dette apparat er i overensstemmelse med det europæiske direktiv om elektromagnetisk kompatibilitet (EMC) 2014/30/EU og dets revisioner samt lavspændingsdirektivet (LVD) 2014/35/EU og dets revisioner. Denne mærkning angiver, at dette produkt ikke må bortskaffes sammen med andet husholdningsaffald i hele Storbritannien og EU. For at forhindre mulige skader på miljøet eller menneskers sundhed som følge af ukontrolleret bortskaffelse af affald skal du genbruge det ansvarligt for at fremme bæredygtig genbrug af materialekilder. Hvis du vil returnere din brugte enhed, skal du bruge returnerings- og indsamlingssystemerne eller kontakte kundeservice for at få yderligere oplysninger om genbrug og WEEE.



UK
CA

CE

Välkommen

till vår nya Instant™ Vortex™ Plus!

Den här Instant Vortex Plus Dual Air Fryer hjälper dig att laga läckra maträtter med mindre olja och mindre besvär. Vi hoppas att du blir förälskade med Instant air frying tillagning och njuter i ditt kök under flera år framöver!

Kom igång med din nya Vortex Plus Dual! (engelska)



⚠ VARNING

Läs noga genom alla instruktioner, säkerhetsinstruktioner och garanti innan du använder din nya Vortex Plus Dual. Om du inte följer säkerhetsåtgärderna och instruktionerna kan det leda till personskador och/eller egendomsskador.

INSTANT™

VORTEX™ PLUS AIRFRYER

SVENSKA

Säkerhetsinstruktioner

Vi på Instant vill att du ska känna dig trygg med att använda våra produkter. Den här Instant Vortex Plus Dual Air Fryer är gjord med fokus på din säkerhet.

Vid användning av elektriska apparater ska grundläggande säkerhetsåtgärder alltid följas för att minska risken för brand, elektriska stötar, personskador och/eller egendomsskador.

Läs noga genom alla instruktioner innan användning och använd bara maskinen enligt beskrivningen i förpackningen. Underlåtenhet att följa säkerhetsvarningarna och instruktionerna kan resultera i allvarliga personskador och/eller egendomsskador och göra garantin ogiltlig.

VIKTIGA SÄKERHETS- FÖRESKRIFTER

⚠ VARNING

LÄS ALLA INSTRUKTIONER

Placering

Maskinen **får** endast placeras på en bordskiva. Använd alltid maskinen på en stadig, icke-brännbar, plan yta.

Placera **aldrig** maskinen på eller i närheten av varm gas- eller elbrännare eller en uppvärmd ugn.

Använd **aldrig** maskinen i närheten av vatten eller öppen eld.

Använd **aldrig** maskinen utomhus. Håll borta från direkt solljus.

Placera **aldrig** något på maskinen som kan blockera ventilöppningarna.

Säkra att alla delarna är torra och fri från matrester innan användning

Allmän användning

Rör **aldrig** vid maskinens varma ytor eller andra tillbehör under användningen eller direkt efter matlagningen. Delarna kommer att bli mycket varma.

Använd maskinens handtag och knappar.

Använd grytvantar när du tar bort tillbehören.

Placera varma tillbehör på en värmetålig yta eller matlagningsbricka.

Täck **inte** för matlagningsbrickan eller annan del av ugnen med folie. Det gör att ugnen överhettas.

Flytta **aldrig** maskinen när den är i gång.

Låt **aldrig** barn eller personer med nedsatt fysisk, sensorisk eller

⚠ VARNING

mental förmåga använda maskinen. Det krävs noga övervakning när maskinen används i närheten av barn och personer med nedsatt förmåga. Barn får inte eka med den här maskinen.

Använd **aldrig** maskinen för något annat än hushållsbruk. Maskinen är inte avsedd för kommersiell användning.

Lämna **aldrig** maskinen utan tillsyn när den är i gång.

Använd **aldrig** maskinen i över 60 minuter under en 2 timmars period.

Försiktighet vid fritering

När Airfryern är i gång släpps varm luft ut genom ventilerna. Håll dina händer och ansikte på säkert avstånd från luftventilerna och var extra försiktig när du lossar varma tillbehör från maskinen. Underlåtenhet att göra det kan resultera i allvarliga personskador eller egendomsskador.

Under matlagningen når maskinens inre temperature flera hundra grader. För att undvika personskador får du aldrig placera oskyddade händer inne i maskinen förrän den har svalnat till rumstemperatur.

Använd **aldrig** en keramikbelagd eller stengodsgryta för fritering.

Blockera **aldrig** airfryerensluftventiler. Lämna åtminstone 13 cm fri yta runt Airfryern när den är i gång.

Placera **aldrig** maskinen på en varm spis.

Använd **aldrig** maskinen på eller i närheten av brännbart material som dukar eller gardiner.

Täck **aldrig** maskinens luftventiler när Airfryern är i gång. Om du gör det förhindrar du en jämn matlagning och det kan skada maskinen.

Överfyll **inte** Airfryern. Om Airfryern fylls för mycket kan mat komma i kontakt med värmeelement, som kan leda till eld, egendomsskador och/eller personskador.

Använd **inte** matlagingsolja eller spray på matlagingsbehållaren.

Om det behövs kan du spraya maten lätt med anti-stickspray.

Användning av matlagingsolja eller spray på behållaren kan leda till

⚠ VARNING

personskador och/eller egendomsskador.

Var **försiktig** vid användning av matbehållare av annat material än metal eller glas. Undlåtenhet att göra det kan leda till brand, personskador och/eller egendomsskador.

Om det kommer svart rök ut från maskinen under användning, tryck på **Cancel** och koppla från maskinen omedelbart. Vänta på att röken stoppar innan du öppnar dörren/korgen och rengör sedan noga. För ytterligare info, läs mera i avsnittet 'Felsökning'.

Var mycket **försiktig** när du flyttar maskinen när den innehåller matolja eller andra varma vätskor.

Var mycket **försiktig** när du lossar brickan eller kasserar varmt fett. Använd **aldrig** maskinen för djupfrysta matvaror.

Tillbehör

Använd endast tillbehör som är godkända av Instant Brands LLC. Används andra delar eller tillbehör, som inte rekommenderas av tillverkaren, kan det leda till allvarliga personskador, brand, elstötar och/eller egendomsskador.

Använd **aldrig** de medföljande tillbehören i mikrovågsugn, brödrostugn, varmluftsugn eller konventionell ugn eller på en keramisk kokplatta, elektrisk spole, gasspis eller utomhusgrill.

Skötsel och Förvaring

Låt maskinen svalna till rumstemperatur innan rengöring eller förvaring.

Förvara **inte** andra material i maskinen när den inte används.

Placera **aldrig** brännbart material i maskinen, som t.ex. papper, kartong, plast, skumplast eller trä.

Rengör **aldrig** maskinen med metallskivor eller stålull. Delar kan brytas av och röra vid elektriska delar och leda till risk för elstötar, brännskador eller andra personskador.

⚠ VARNING**Strömsladd**

En kort strömsladd ingår för att minska riskerna för att ta tag i, trassla in sig i och snubbla på strömsladden. Maskinen har en 3-tandad jordad kontakt. Gör följande för att minska risken för elstötar:

Koppla **endast** in kontakten i ett jordat eluttag.

Ta **aldrig** bort jorden från kontakten.

Låt **aldrig** strömsladden hänga ut över bordskivan eller röra vid varma ytor eller öppen eld, inkl. spisen.

Använd **aldrig** eluttag under bordskivan.

Använd **inte** maskinen med förlängningsladdar, strömkonverterare eller adapters, timerkontakter eller separata fjärrkontrollsystem.

Elektriska Försiktighetsåtgärder

Maskinen innehåller elektriska komponenter som utgör en risk för elstötar. Underlåtenhet att följa dessa instruktioner kan leda till elstötar och/eller dödsfall.

Undvik elstötar:

Koppla ut kontakten, välj Cancel och koppla ut från elnätet. Koppla alltid från när maskinen inte används samt innan du sätter på eller tar av tillbehör och innan rengöring. För att koppla från, ta tag i kontakten och dra ut. Dra aldrig i strömsladden.

Låt maskinen svalna ordentligt innan du sätter på eller tar av tillbehör.

Undersök regelbundet maskinen och strömsladden.

Använd **aldrig** maskinen om strömsladden eller kontakten är skadad eller om maskinen inte fungerar ordentligt eller har tappats i marken eller på annat sätt skadats. För hjälp, kontakta kundtjänst via e-mail på **UKSupport@instantbrands.com** (om du befinner dig i Storbritannien) och **EUSupport@instantbrands.com** (om du befinner dig i EU).

⚠ VARNING

Försök **aldrig** att lossa mat när maskinen är inkopplad till ett eluttag. Det kan leda till elstötar, brand, personskador och/eller egendomsskador.

Försök **aldrig** själv att reparera, byta ut eller förändra delar på maskinen. Det kan leda till elstötar, personskada, brand eller egendomsskador och gör garantin ogiltig.

Förändra **inte** några av maskinens säkerhetsmekanismer. Det kan leda till personskador eller egendomsskador.

Dränk **aldrig** strömladdan, kontakten eller maskinen i vatten eller annan vätska.

Skölj **inte** maskinen under vattenkranen.

Använd **inte** maskinen i andra elsystem än 220 - 240 V ~ 50 - 60 Hz.

SPARA INSTRUKTIONERNA

LÅDANS INNEHÅLL

Airfryer

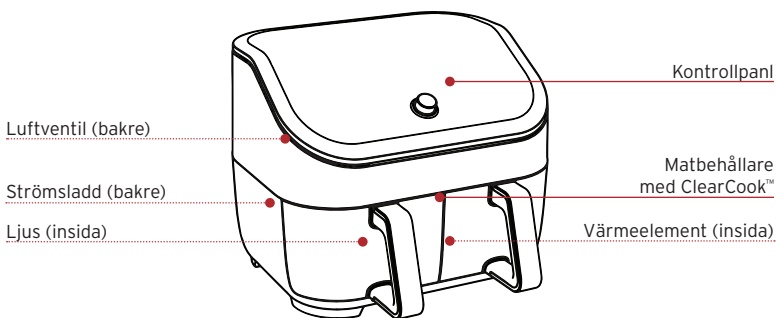

Dele + tilbehør

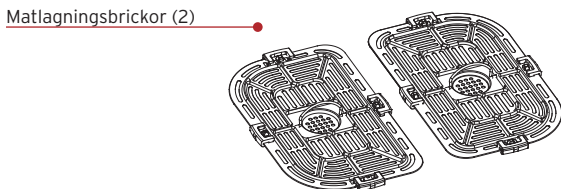

Illustrationerna är endast för referenser och kan skilja sig från slutprodukten.

ANVÄND DIN VORTEX™ PLUS

Kontrollpanel

Vi har utvecklat kontrollpanelen för att vara lätt att använda och lätt att läsa.

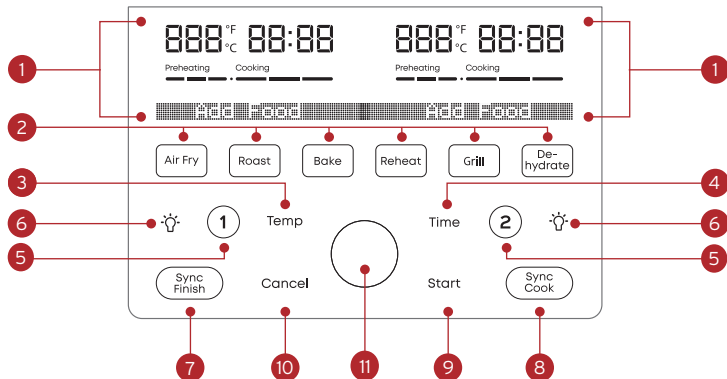

- Vänster + Höger Behållare Status Fönster
 - Matlagningstemperatur
 - Matlagningstid
 - Meddelanden
 - Felmeddelanden
- Smart Program
- Temperaturkontroll
 - Öka eller sänk temperaturen
- Tidkontroll
 - Öka eller minska matlagningstiden
- Vänster (1) + Höger (2) Behållarväljare
- Ljus
- SyncFinish
 - Ställ in separata program för att avsluta på samma tid.
- SyncCook
 - Matcha inställningar för höger och vänster behållare
- Starta
- Cancel (Avbryt)
- Kontrollreglage

Slå på/av ljudet

Du kan välja att slå på och stänga av ljudsignalerna.

- När maskinen är **Ready** eller matlagningsslägen, tryck och håll in Time och Temp knapparna i minst 5 sekunder tills texten **Sound On** eller **Sound Off** visas i fönstret.

Signaler för felmeddelanden kan inte stängas av.

Välj temperaturskala

Du kan visa matlagningstemperaturen i antingen Fahrenheit eller Celsius.

- När maskinen är i Ready eller matlagningsslägen, tryck och håll in **Temp** knappen i minst 5 sekunder tills texten °F eller °C visas i fönstret.

Återställ Smart Program till original inställningar

Återställ individuella Smart Program

- När du har valt Smart Program kan du trycka och hålla in Smart Program-knappen i minst 3 sekunder.

Smart Program knappen blinkar och matlagningstid och temperaturen återställt till fabriksinställningarna.

Återställa alla Smart Program

- När maskinen är i Ready läge, tryck och håll in Kontrollreglaget i minst 3 sekunder tills Airfryern piper.

Alla inställningar för matlagningstider och temperatur för Smart Program återställs till fabriksinställningarna.

FÖRBEREDELSE

Packa upp

1. Ta ut din nya Vortex™ Plus ur lådan.
2. Ta bort all förpackningsmaterial från i och runt Airfryern.
3. Var säker på att ta ut alla tillbehör som ligger i Airfryern.
4. Ta inte bort några säkerhetsvarningsetiketter eller typskyltar från Airfryern

Rengör innan användning

1. Torka av insidan med en fuktig duk. Använd en ren, mjuk duk för att torka.
2. Tvätta tillbehören med varmt vatten och diskmedel. Skölj av med varmt, rent vatten och använd en mjuk duk för att torka.

Placering

1. Placera din Vortex Plus Dual på en stadig, jämn yta på säkert avstånd från brännbart material och externa värmekällor. Placera aldrig din Vortex Plus Dual på andra maskiner.
2. Lämna åtminstone 13 cm fri yta på och runt alla sidor av maskinen för att ge tillräckligt med luftflöde

Testkörning

Innan du börjar att använda din nya Vortex Plus Dual första gången ska du göra en testkörning för att säkra att allting fungerar ordentligt.

Utför testkörning:

1. Följ matlagningsinstruktionerna på sida 37.
2. Sätt in matlagningsbehållaren - men lägg inte i någon mat.
3. Välj behållare 1.
4. Air Fry programmet aktiveras som standard.
5. Vändra matlagningstemperaturen till 205°C.
6. Ändra matlagningstiden till 18 minuter.
7. Välj behållare 2.
8. Air Fry programmet aktiveras som standard.
9. Ändra matlagningstemperaturen till 205°C.
10. Ändra matlagningstiden till 18 minuter.
11. Tryck på **Start** och Airfryern startar en testkörning.
12. När texten **Add Food** visas i fönstret, vänta 10 sekunder på att programmet fortsätter (tillsätt ingen mat).
13. När texten **Turn Food** visas i fönstret, vänta 10 sekunder på att programmet fortsätter.
14. När matlagningsprogrammet är slut, låt maskinen svalna ordentlig

Nu är du redo att laga mat i din Instant Vortex™ Plus

MATLAGNING

Vortex™ Plus använder snabb luftcirkulation för att ge knaprig eller laga till din mat och ge maten all den fylliga, knapriga smaken av friterad mat, med lite eller ingen olja.

⚠ VARNING

VARMA YTOR

Airfryern blir mycket varm under och efter matlagningen. Var alltid mycket försiktig när du tar ut mat från den varma matlagningsbehållaren. Om du rör vid varma ytor kan det leda till personskador och/eller egendomsskada.

TILLÅT LUFTFLÖDE

För att undvika personskador och/eller egendomsskador är det viktigt att inte blockera luftintag eller luftventiler.

Laga mat i

Matlagningsbehållaren och matbrickan är perforerad för att luften under och runt din mat ska strömma ordentligt och ska användas för de flesta matvaror som t.ex. vingar och blomkålsbitar.

Du kan placera mat direkt på matlagningsbrickan, utan att använda folie eller annan skydd.

Endast för Bagningsprogrammet kan du använda en bakform av metal eller glas för att hålla på t.ex. smet för kakor och deg för bröd. Placera bakformen inne i matlagningsbehållaren för att baka.

Hur du lagar mat

De här instruktionerna beskriver hur du lagar mat i en behållare i taget. Se sida 42 för information om hur du använder båda behållarna.

Förberedelse

Tina upp, skär, krydda eller smörj ingredienserna enligt ditt recept.

Preheat(Värm upp)

1. Sätt i matlagningsbehållaren i Airfryern
2. Tryck på **1** (laga mat i vänster behållare) eller **2** (laga mat i höger

behållare).

Air Fry knapparna blinker och i fönstret visas grundinställningarna för tid och temperatur.

3. Om du vill välja ett Smart Program istället för **Air Fry**, ska du trycka på knappen för det program du vill använda
Grundinställningarna för tid och temperatur visas i fönstret för det valda Smart Program.
4. Om du vill ändra matlagningstiden ska du trycka på **Time** och använda **Kontrollreglaget** för att öka eller minska tiden.
5. Om du vill ändra matlagningstemperaturen ska du trycka på **Temp** knappen och använda **Kontrollreglaget** för att höja eller sänka den.
6. Tryck på **Start** för att börja. Statuslinjen visar **Preheating**.
7. När Airfryern når önskad temperatur visas **Add Food** i fönstret.
OBS: Add Food gäller endast för funktionerna Air Fry, Stek, Baka och Grilla.

Tillaga

För att laga mat med båda behållarna samtidigt, se instruktionerna på sidan 42.

1. Ta ut matlagingsbehållarna och lägg maten i behållarna.
2. Sätt in behållarna i Airfryern.
3. Matlagningen börjar och tiden för matlagingsnedräkningen startar.

Vänd

1. En bit in i matlagningsprocessen visas **Turn Food** i fönstret
Om du inte tar ut behållaren efter att Turn Food visas i fönstret kommer matlagningen att fortsätta efter 10 sekunder.
2. Ta ut behållaren och vänd försiktigt på maten.
3. Sätt in behållaren igen. Matlagningen fortsätter

Avslut

- När Smart Programmet är slut visas **End** i fönstret.
Airfryern tutar efter 5 minuter, 20 minuter och 60 minuter för att påminna dig om att matlagningen är avslutad.

Ändra matlagningstid under matlagningen

Du kan ändra matlagningstiden efter att du startat ett Smart Program

1. Tryck på **1** eller **2** för att välja behållaren som du vill ändra tiden för.
2. Tryck på **Time** och använd **Kontrollreglaget** för att öka eller minska tiden.
3. Tryck sedan på **Kontrollreglaget** för att bekräfta ändringen.
4. Tryck på **Start** för att fortsätta matlagningen.
Om du inte trycker på Start kommer matlagningen att fortsätta med de tidigare inställningarna.

Ändra matlagningstemperatur under matlagningen

Du kan ändra matlagningstemperaturen efter att du har startat ett Smart Program:

1. Tryck på **1** eller **2** för att välja behållaren som du vill ändra.
2. Tryck på **Temperature** och använd **Kontrollreglaget** för att öka eller sänka temperaturen.
3. Tryck sedan på **Kontrollreglaget** för att bekräfta ändringen.
4. Tryck på **Start** för att fortsätta matlagningen.
Om du inte trycker på Start kommer matlagningen att fortsätta med de tidigare inställningarna.

Avbryt matlagningen under processen

Du kan när som helst avbryta matlagningen efter att du har startat ett Smart Program:

1. Tryck på **1** eller **2** för att välja behållaren som du vill avbryta matlagningen.
2. Tryck på **Cancel**.
Om du trycker på Cancel utan att först välja en behållare kommer matlagningen i båda behållarna att avbrytas.

SMART PROGRAM

Air Fry (Airfry)

Du kan fritera matvaror som t.ex. pommes frites, blomkålsbitar, vingar, nuggets med mera.

Inställning	Standard	Minimum	Maximum
Temperatur	196°C	82°C	205°C
Matlagningstid	15 minuter (00:15)	1 minut (00:01)	1 timme (01:00)

För att fritera

- Följ grundinstruktionerna för matlagning..
- Välj "Air Fry" som Smart Program.

Roast (Stek)

Du kan steka mat som nötkött, lammkött, fläskkött, fjäderfä, grönsaker och potatis för att få ett utsökt mort inre och brynt yttre.

Inställning	Standard	Minimum	Maximum
Temperatur	205°C	82°C	205°C
Matlagningstid	18 minuter (00:18)	1 minut (00:01)	1 timme (01:00)

Stek mat

- Följ grundinstruktionerna för matlagning.
- Välj "Roast" som Smart Program.

Bake (Baka)

Du kan baka mat som bröd, kakor, bakverk och bullar med Vortex™ som din egen "miniugn".

Inställning	Standard	Minimum	Maximum
Temperatur	176°C	82°C	205°C
Matlagningstid	20 minuter (00:20)	1 minut (00:01)	1 timme (01:00)

Baka mat

- Följ grundinstruktionerna för matlagning.
- Välj "Bake" som Smart Program.
- Det är inte nödvändigt att vända på maten under matlagningen.
Lämna åtminstone 2,5 cm fri yta runt alla sidorna på matbrickan för att värmen ska kunna cirkulera jämnt.

Grill

Grilla mat med direkt uppvärmning uppifrån och ner, som är perfekt för att smälta ost på fransk löksoppa och nachos.

Inställning	Standard	Minimum	Maximum
Temperatur	205°C	205°C	232°C
Matlagningstid	6 minuter (00:06)	1 minut (00:01)	30 minuter (00:30)

Grilla mat

- Följ grundinstruktionerna för matlagning.
- Välj "Grill" som Smart Program.
- Det är inte nödvändigt att vända maten under tillagningen.

Dehydrate (Dehydrera)

För att torka matvaror används låg värme under lång tid för att säkert torka ut matvaror som t.ex. torkad frukt, kött och torkade grönsaker.

Inställning	Standard	Minimum	Maximum
Temperatur	54°C	35°C	79°C
Matlagningstid	8 timme (08:00)	1 timme (01:00)	72 timmar (72:00)

Dehydrera mat

- Följ grundinstruktionerna för matlagning.
- Välj "Dehydrate" som Smart Program.
- Det är inte nödvändigt att vända maten under tillagningen.

Reheat (Uppvärmning)

Ge tillbaka en knaprig känsla till matrester på bara några få minuter.

Inställning	Standard	Minimum	Maximum
Temperatur	138°C	49°C	182°C
Matlagningstid	10 minuter (00:10)	1 minut (00:01)	1 timme (01:00)

Värm upp mat

- Följ grundinstruktionerna för matlagning.
- Välj "Reheat" som Smart Program.
När Smart matlagningsfunktionen startar kommer fönstret att visa måltemperaturen och tillagningstiden direkt. Det finns ingen förvärmningstid.

ANVÄND BÅDA BEHÅLLARE

Vortex™ Plus Dual Airfryer maskinen ger dig möjligheten att laga mat i båda behållarna samtidigt, med 3 olika alternativ:

Laga mat i båda behållarna

Laga mat i båda behållarna samtidigt, med olika program och inställningar.

SyncCook

Laga mat i båda behållarna samtidigt, med samma program och inställningar.

SyncFinish

Laga mat i båda behållarna samtidigt, med olika program och inställningar, men avsluta matlagningen samtidigt

Sådan laver du mad i begge kurve

1. Följ instruktionerna för matlagning på sidan 37 och evt. specifika instruktioner för det Smart Program som du vill använda.
2. Ställ in ditt första program i vänster behållare (välj 1), samt evt. ändringar på tid och temperatur om du vill.
3. Tryck på **2** för att starta inställningarna för ett Smart Program i den

högra behållaren med evt. ändringar på tid och temperatur om du vill..

4. Tryck sedan på **Start** och fortsätt med att följa instruktionerna för matlagningen.

Du kan också starta det första programmet i höger behållare (välj 2) och sedan ställ in inställningarna för vänster behållare (välj 1).

Använd SyncCook

1. Följ instruktionerna för matlagning på sidan 37 och evt. specifika instruktioner för det Smart Program som du vill använda.
2. När du har ställt in ditt första programmet (i en av korgarna) men innan du trycker på Start, ska du trycka på **SyncCook**.
The SyncCook ikonen visas. 
3. Tryck sedan på **Start** och fortsätt att följa instruktionerna för matlagning.

Om SyncCook

- *Du kan ändra matlagningstiden och temperaturinställningarna för båda behållarna (SyncCook förblir på) genom att ändra matlagningstid och temperatur.*
- *Du kan ändra matlagningstiden och temperaturinställningarna för en av behållarna (SyncCook stängs av) genom att trycka på 1 eller 2 för att välja vilken behållare du vill ändra och sedan göra ändringar på matlagningstid eller temperatur.*

Avsluta SyncCook

Du kan til enhver tid afslutte SyncCook for at foretage ændringer i et eller begge madlavningsprogrammer.

1. Tryck på **1** eller **2** för att välja korgen som du vill göra ändringar på.
SyncCook avslutas och ikonen visas inte längre i fönstret.
2. SyncCook avslutas och ikonen visas inte längre i fönstret
Kontrollreglaget för att bekräfta ändringarna.
3. Tryck på **Start** för att fortsätta matlagningen. Varje behållare har sitt eget program och inställningar.

Använd SyncFinish

1. Följ instruktionerna för matlagning på sidan 37 och evt. specifika instruktioner för det Smart Program som du vill använda.
2. Ställ in ditt första program i valfri behållare (välj **1** eller **2**) med evt. ändringar i tid och temperatur som du vill.
3. Tryck på **1** eller **2** för att välja den andra behållaren och starta att göra inställningar för Smart Program i den behållaren samt evt. ändringar i tid och temperatur som du vill.
4. Tryck på **SyncFinish**.
SyncFinish ikonen visas. 
5. Tryck på **Start** och följ instruktionerna för matlagning.
Airfryern kommer att beräkna matlagningstiden och börja matlagningen i varje behållare på lämplig tid så att båda behållarna avslutar matlagningen samtidigt.

Om SyncFinish

- Om du behöver ta ut en av behållarna under tillagningen kommer matlagningen i den andra behållaren göra paus för att båda behållarna ska lagas till synkroniserat.

Avsluta SyncFinish

Du kan avsluta SyncFinish funktionen om du behöver göra ändringar på matlagningsprogrammet genom att trycka på Cancel. Sedan ska du välja nytt program och inställningar för varje behållare.

RENGÖRING

Rengör din Instant Vortex™ Plus efter varje användning. Var noga med att alla delar ska svalna till rumstemperatur innan rengöring. Innan användning eller förvaring ska du kontrollera att alla ytor är torra.

⚠ VARNING

Var noga med att koppla från maskinen innan rengöring för att undvika elstöt. Dränk aldrig strömsladden, kontakten eller maskinen i vatten eller annan vätska. Det kan leda till allvarliga elstöt.

Del	Rengöringsinstruktion
Matlagningsbricka	<ul style="list-style-type: none"> • Kan köras i diskmaskin.* • Matlagningsbrickorna har en non-stick beläggning. Undvik att använda metallredskap eller sköljplattor vid rengöring.
Avtagbar friteringskorg	<ul style="list-style-type: none"> • Rengör med en fuktig duk och mild diskmedel.
Matlagningsbehållare	<ul style="list-style-type: none"> • Rengör med en fuktig duk och mild diskmedel. • Kontrollera alltid att värmespolen och matlagningsbehållaren är fri från fläckar och matrester och är så ren som möjligt. • Säkra att värmespolen är torr innan du startar Airfryern. • Om du vill ta bort inbakat fett och matrester från behållaren kan du spraya med en blandning av bakpulver och vinäger och sedan torka av med en fuktig duk. För envisa fläckar, låt blandningen sitta kvar på området i flera minuter innan du skrubbar rent.
Strömssladd	<ul style="list-style-type: none"> • Rengör med en mjuk, fuktig duk eller svamp. Torka ren.

* Viss missfärgning kan förekomma efter diskning i diskmaskin, men det påverkar inte maskinens säkerhet eller prestanda.

FEJLFINDING

Problem	Orsak	Lösning
Airfryern startar inte	Maskinen är inte ordentligt inkopplad.	Kontrollera att strömssladden är ordentligt inkopplad i uttaget.
	Uttaget är inte strömförande.	Koppla in en annan maskin i samma uttag och testa kretsen.
	Behållaren är inte ordentligt insatt i Airfryern.	Kontrollera att behållaren är ordentligt insatt.

Svart rök kommer ut från Airfryern.	Använd en olja med låg rökpunkt.	Avbryt Smart Programmet, koppla från Airfryern och låt den svalna till rumstemperatur. Välj en neutral olja med hög rökpunkt.
	Matrester på värmespolen, i behållaren eller på tillbehören.	Avbryt Smart Programmet, koppla från Airfryern och låt den svalna till rumstemperatur. Lossa alla tillbehör från matlagningsbehållaren och rengör behållaren och tillbehören nogga.
	Maskinen fungerar inte.	Kontakta kundtjänst.
Vit rök kommer ut från Airfryern.	Tillagning av mat med hög fetthalt, t.ex. bacon, korv och hamburgare.	Undvik att fritera matvaror med hög fetthalt. Kontrollera om det finns överflödiga olja och/eller fett i behållaren och ta försiktigt bort det som behövs innan du friterar maten.
	Vatten förångas och ger tjock ånga.	Torka av fuktiga matvaror innan fritering. Tillsätt inte vatten eller annan vätska i behållaren när du friterar.
	Kryddor på mat har blåst in i element.	Var försiktig när du kryddar mat. Spraya grönsaker och köttbitar med olja för att göra att kryddorna fastnar bättre.

FELMEDDELANDEN

Om kontrollpanelen visar några felmeddelanden från den här listan är det fel på din Vortex™ Plus maskin. Här är åtgärderna som du bör utföra för att lösa problemet.

Problem	Orsak	Lösning
E1	Öppen krets.	Kontakta kundtjänst.
E2	Kortslutning av temperatursensorn	Kontakta kundtjänst.

LÄR DIG MERA (PÅ ENGELSKA)

Det finns en hel värld med information och hjälp till Airfryer som bara väntar på dig. Här är några av de mest användbara resurserna.

Registrera din produkt

instantbrands.co.uk/product-registration

Kontakta kundtjänst

instantbrands.co.uk/support/
UKSupport@instantbrands.com
EUSupport@instantbrands.com
 +44 (0) 3331 230051

Instant Brands Connect App med 1000+ recept

instantbrands.co.uk

iOS och Android app butiker

Matlagningsdiagram och fler recept

Instant Brands Connect app
instantbrands.co.uk/recipes/

Video guide, tips med mera

 Instant Brands UK

Ersättningsdelar och tillbehör

instantbrands.co.uk/product-category/instant/

Gå med i gemenskapen



Produktspecifikationer

Modell	Volym	Effekt	Ström	Vikt	Mått
DAF8132BK [Black]	Totalt 7.5 L Varje behållare 3.7 L	1700W	220- 240V~ 50-60Hz	7.45 kg	cm: 38.4 L x 40.3 B x 31.7 H
DAF8132SS [Stainless]	Totalt 7.5 L Varje behållare 3.7 L	1700W	220- 240V~ 50-60Hz	7.9 kg	cm: 38.4 L x 40.3 B x 31.7 H

GARANTI

Instant Brands (EMEA) Limited, Instant Brands (Ireland) Limited och Instant Brands LLC (tillsammans "Företaget") garanterar att maskinen är fri från fabriktions- och materialfel vid normal användning i hushållet under en period av ett (1) år från det ursprungliga inköpsdatumet. Denna begränsade garanti gäller endast för den ursprungliga köparen och användningen av apparaten i Storbritannien och EU. Garantin omfattar inte användning av maskinen utanför Storbritannien och EU och, om så begärs, återlämnande av din maskin krävs för att få service enligt denna begränsade garanti. Under förutsättning att den här maskinen används och underhålls i enlighet med de skriftliga anvisningar som medföljer apparaten (vilka också finns tillgängliga på instantbrands.co.uk) kommer Företaget, efter eget gottfinnande, att antingen: (i) reparera defekter i material och utförande eller (ii) byta ut maskinen. Om maskinen byts ut kommer den begränsade garantin för den utbytta maskinen att upphöra 12 månader efter det ursprungliga inköpsdatumet för konsumenten. Företaget ansvarar inte för fraktkostnader för garantiservice.

Begränsningar och Uteslutningar

Varje ändring eller försök till ändring av apparaten kan störa den säkra driften av apparaten och kan leda till allvarlig skada. Varje ändring eller försök till ändring av din maskin eller någon del av den kommer att upphäva garantin, såvida inte sådana ändringar eller modifieringar uttryckligen godkänns av Företaget.

Denna garanti täcker inte (1) normalt slitage, (2) skador som beror på oaksam, orimlig eller felaktig användning av maskinen, felaktig montering eller demontering, användning i strid med bruksanvisningarna, underlåtenhet att tillhandahålla rimligt och nödvändigt underhåll, force majeure (såsom brand, översvämning, orkaner och tornador) eller reparation eller ändring av någon, såvida inte Företaget uttryckligen har anvisat och godkänt detta, och (3) reparationer där din maskin används för annat än normal hushållsanvändning och på ett sätt som strider mot publicerade bruks- eller användaranvisningar.

I den utsträckning som tillåts enligt tillämplig lag ska Företagets eventuella ansvar för en påstådd defekt apparat eller del begränsas till reparation eller utbyte av maskinen eller delen av den, och får inte överstiga inköpspriset för en jämförbar utbytesapparat. Med undantag för vad som uttryckligen anges här och i den utsträckning som lagen tillåter, (1) lämnar Företaget inga garantier, villkor eller framställningar, uttryckliga eller underförstådda, bruk, handelsbruk eller på annat sätt med avseende på maskinen eller de delar som omfattas av denna garanti, och (2) Företaget ska inte vara ansvarigt för indirekta skador, indirekta, tillfälliga eller följdskador som uppstår till följd av eller i samband med användningen eller prestandan av maskinen eller skador med avseende på ekonomisk förlust, förlust av egendom, förlust av intäkter eller vinster, förlust av njutning eller användning, kostnader för borttagning, installation eller andra följdskador av något slag eller natur.

Du kan ha rättigheter och rättsmedel enligt tillämpliga lagar, som är ett tillägg till alla rättigheter eller rättsmedel som kan vara tillgängliga enligt denna begränsade garanti.

Besök instantbrands.co.uk/product-registration/ för att registrera din maskin. Du kommer att bli ombedd att ange ditt namn, din e-postadress, butiksnamn, inköpsdatum, modellnummer och serienummer (båda finns på maskinen). Med hjälp av denna registrering kan vi hålla dig uppdaterad om uppdaterad om produktutveckling och recept, och kontakta dig i det osannolika fallet att en produktsäkerhetsanmälan görs. Genom att registrera dig bekräftar du att du har läst och förstått de bruksanvisningar och varningar som medföljer maskinen.

GARANTISERVICE

För att få garantiservice, kontakta vår kundtjänst genom att skapa ett supportärende online på [Instantbrands.co.uk/support/](https://instantbrands.co.uk/support/). Om vi inte kan lösa problemet kan du bli ombedd att skicka din maskin till serviceavdelningen för kvalitetsinspektion. Instant Brands ansvarar inte för fraktkostnader i samband med garantiservice. När du skickar tillbaka din maskin ska du ange namn, postadress, e-postadress, telefonnummer och bevis på det ursprungliga inköpsdatumet samt en beskrivning av det problem du har med maskinen.

Inom Storbritannien:

Instant Brands (EMEA) Limited, 1
Christchurch Way, Woking, Surrey,
GU21 6JG, UK.

Email: UKSupport@instantbrands.com

Telephone: +44 (0) 3331 230051

Inom EU:

Instant Brands (Ireland) Limited, Suite
6, Rineanna House, Shannon Free Zone,
Shannon, Co Clare, Ireland, V14 CA36.

Email: EUSupport@instantbrands.com

Telephone: +44 (0) 3331 230051

Garantin uppdaterades 1a september 2019 för alla produkter som är sålda från [1a november 2019]. Om din produkt kommer med vår äldre garantiversion kommer din garanti att fortsätta att uppfyllas.

Återvinning

Maskinen uppfyller kraven i WEEE-direktivet 2012/19/EU om bortskaftande av elektrisk och elektronisk utrustning (WEEE). Maskinen överensstämmer med det europeiska direktivet om elektromagnetisk kompatibilitet (EMC) 2014/30/EU och dess revideringar samt med lågspänningsdirektivet (LVD) 2014/35/EU och dess revideringar. Märkningen anger att denna produkt inte får kastas tillsammans med annat hushållsavfall i hela Storbritannien och EU. För att förhindra eventuella skador på miljön eller människors hälsa till följd av okontrollerat bortskaftande av avfall ska du återvinna det på ett ansvarsfullt sätt för att främja hållbar återanvändning av materialkällor. Om du vill återlämna din använda enhet kan du använda retur- och insamlingsystemen eller kontakta kundtjänst för mer information om återvinning och WEEE.



Tervetuloa

tutustumaan uuteen Instant™ Vortex™ Plus -kiertoilmakypsenteimesi!

Tämä Instant Vortex Plus Dual -kiertoilmakypsennin auttaa valmistamaan herkullisia aterioita vähemmällä öljyllä ja pienemmällä vaivalla. Toivottavasti rakastut nopeaan kiertoilmakypsennykseen ja siitä on sinulle paljon iloa keittiössäsi tulevina vuosina!

**Perehdy uuteen Vortex Plus Dual
-kiertoilmakypsenteimesi!**



VAROITUS

Lue kaikki ohjeet, mukaan lukien turvallisuusohjeet ja takuutiedot ennen uuden Vortex Plus Dual -kiertoilmakypsenteimesi käytön aloittamista Turvatoimien ja ohjeiden noudattamatta jättäminen voi aiheuttaa henkilövahinkoja ja/tai omaisuusvahinkoja.

Turvallisuusohjeet

Instant haluaa, että tuotteidemme käyttö on mukavaa.

Tämä Instant Vortex Plus Dual -kiertoilmakypsenin on suunniteltu turvallisuuttasi silmällä pitäen.

Sähkölaitteita käytettäessä on aina noudatettava perusturvallisuusohjeita tulipalon, sähköiskun, henkilövahinkojen ja omaisuusvahinkojen riskin vähentämiseksi.

Lue kaikki ohjeet ennen käyttöä, ja käytä tätä laitetta vain pakkauksessa olevien ohjeiden mukaisesti. Näiden varotoimenpiteiden ja ohjeiden noudattamatta jättäminen voi aiheuttaa henkilövahinkoja tai omaisuusvahinkoja ja mitätöidä takuun.

TÄRKEITÄ SUOJATOIMIA

VAROITUS

LUE KAIKKI OHJEET

Paikan valinta

Aseta laite vain työtasolle. Käytä laitetta aina vakaalla, palamattomalla ja tasaisella alustalla.

ÄLÄ laita laitetta kuumalle kaasu- tai sähköliedelle tai lämmitettyyn uuniin tai niiden läheisyyteen.

ÄLÄ käytä laitetta lähellä vettä tai avotulta.

Ei SAA käyttää ulkona. Pidä laite poissa suorasta auringonvalosta.

ÄLÄ laita laitteeseen mitään sellaista, mikä voi tukkia laitteen tuuletusaukot.

Varmista, että kaikki osat ovat kuivia ja ettei niissä ole ruoanjäänteitä ennen käytön aloittamista.

Yleistä tietoa käytöstä

ÄLÄ koske laitteen kuumiin pintoihin tai lisävarusteisiin kypsennyksen aikana tai välittömästi sen jälkeen, koska ne ovat kuumia.

KÄYTÄ laitteen kahvoja ja nuppeja.

KÄYTÄ uunikintaita, kun irrotat tarvikkeita.

LAITA kuumat tarvikkeet kuumuutta kestäväälle pinnalle tai keittolevyllä.

ÄLÄ peitä kypsennysalustaa tai mitään uunin osaa foliolla. Tämä johtaa laitteen ylikuumenemiseen.

ÄLÄ siirrä laitetta käytön aikana.

ÄLÄ anna lasten tai henkilöiden, joilla on heikentyneet fyysiset,

VAROITUS

sensoriset tai henkiset kyvyt, käyttää tätä laitetta. Erityistä huolellisuutta on noudatettava, kun mitä tahansa laitetta käytetään lasten ja toimintakyvyttöiden rajoittuneiden henkilöiden läheisyydessä. Lapset eivät saa leikkiä tällä laitteella.

ÄLÄ käytä laitetta muuhun kuin kotitalouskäyttöön.

Laitetta ei ole tarkoitettu kaupalliseen käyttöön.

ÄLÄ jätä laitetta ilman valvontaa sen ollessa käytössä.

ÄLÄ käytä laitetta yli 60 minuuttia 2 tunnin aikana.

Kiertoilmakypsentimen käyttöön liittyvät varoitukset

Kuumaa ilmaa vapautuu tuuletusaukkojen kautta kiertoilmakypsentimen ollessa päällä. Pidä kädet ja kasvit turvallisen välimatkan päässä tuuletusaukoista ja ole erittäin varovainen poistaessasi kuumia tarvikkeita laitteesta. Jos näin ei tehdä, seurauksena voi olla henkilö- tai omaisuusvahinkoja.

Laitteen sisälämpötila nousee useisiin satoihin asteisiin kypsennyksen aikana. Henkilövahinkojen välttämiseksi suojaamattomia käsiä ei saa koskaan laittaa laitteen sisälle, ennen kuin laite on jäähtynyt huoneenlämpötilaan.

ÄLÄ käytä keraamisesti päällystettyjä tai kivitavarapatoja kiertoilmakypsennykseen.

ÄLÄ tuki kiertoilmakypsentimen tuuletusaukkoja. Jätä vähintään 13 cm vapaata tilaa kiertoilmakypsentimen ympärille käytön aikana.

ÄLÄ aseta laitetta kuumalle liedelle.

ÄLÄ käytä laitetta palavien materiaalien, kuten pöytäliinojen ja verhojen päällä tai niiden läheisyydessä.

ÄLÄ peitä tuuletusaukkoja kiertoilmakypsentimen ollessa päällä. Muuten kypsennys ei ole tasaista ja laite voi vaurioitua.

ÄLÄ TÄYTÄ kiertoilmakypsennintä liian täyteen. Jos kiertoilmakypsennin täytetään liian täyteen, ruoka voi koskettaa lämpöosaa, mikä voi aiheuttaa tulipalon, omaisuusvahinkoja tai henkilövahinkoja.

VAROITUS

ÄLÄ käytä ruokaöljyä tai ruoanvalmistukseen tarkoitettuja suihkeita kypsennysastiassa. Tarvittaessa aineksiin voi levittää vähän tarttumaton ruoanvalmistukseen tarkoitettua suihketta. Ruokaöljyn tai suihkeiden käyttö kypsennysastiassa voi aiheuttaa henkilövahinkoja ja omaisuusvahinkoja.

OLE VAROVAINEN käyttäessäsi muista materiaaleista kuin metallista tai lasista valmistettuja keittoastioita. Laiminlyönti voi aiheuttaa tulipalon, henkilövahinkoja tai omaisuusvahinkoja.

Jos laitteesta tulee käytön aikana mustaa savua, paina **Cancel-peruutuspainiketta** ja irrota laite välittömästi pistorasiasta. Odota, että savuaminen loppuu ennen luukun/korin avaamista ja puhdista laite sitten huolellisesti. Lisätietoja löytyy tämän käyttöoppaan kohdasta "Vianmääritys".

NOUDATA äärimmäistä varovaisuutta, kun siirät öljyä tai muita kuumia nesteitä sisältävää laitetta.

NOUDATA äärimmäistä varovaisuutta, kun irrotat kypsennysalustan laitteesta tai hävität kuumaa rasvaa.

ÄLÄ käytä tätä laitetta ruokien friteeraamiseen.

Tarvikkeet

KÄYTÄ vain Instant Brands LLC:n hyväksymiä tarvikkeita ja lisävarusteita. Muiden kuin valmistajan suosittelemien osien, lisävarusteiden tai lisälaitteiden käyttö voi aiheuttaa henkilövahinkojen, tulipalon, sähköiskun ja/tai omaisuusvahinkojen vaaran.

ÄLÄ käytä mukana tulevia lisävarusteita mikroaaltouunissa, leivänpaahtimessa, kiertoilmauunissa tai tavallisessa uunissa tai keraamisella keittotasolla, sähköliedellä, kaasuliiedellä tai ulkogrillissä.

Kunnossapito ja säilytys

Anna laitteen jäähtyä huoneenlämpötilaan ennen puhdistusta ja varastointia.

ÄLÄ säilytä mitään materiaaleja laitteessa, kun sitä ei käytetä.

VAROITUS

ÄLÄ laita laitteeseen palavia materiaaleja, kuten paperia, pahvia, muovia, styroksia tai puuta.

ÄLÄ puhdista laitetta metallisilla hankaustyynyillä tai teräsvillalla. Kappaleita voi irrota ja ne voivat koskettaa sähköosia, mikä voi aiheuttaa sähköiskun, palovammojen tai muiden henkilövahinkojen vaaran.

Virtajohto

Laitteen lyhyt virtajohto vähentää tarttumisesta, takertumisesta ja kompastumisesta aiheutuvia vaaroja. Tässä laitteessa on 3-nastainen maadoitettu pistoke. Sähköiskun vaaran vähentämiseksi:

Kytke virtajohto **VAIN** maadoitettuun pistorasiaan.

ÄLÄ poista maadoitusta.

ÄLÄ anna virtajohdon roikkua pöytien tai työtasojen reunojen yli tai koskettaa kuumia pintoja tai avotulta, mukaan lukien liesitaso.

ÄLÄ käytä työtason alla olevia pistorasioita.

ÄLÄ käytä jatkojohtoja, virtamuuntimia tai -sovittimia, ajastinkytkimiä tai erillisiä etäohjausjärjestelmiä.

Sähköön liittyvät varoitukset

Laitte sisältää sähköisiä komponentteja, jotka aiheuttavat sähköiskun vaaran. Näiden ohjeiden noudattamatta jättäminen voi aiheuttaa sähköiskun tai kuoleman.

Vältä sähköiskut:

Jos haluat kytkeä laitteen irti sähköverkosta, paina ensin **Cancel-peruutuspainiketta**, ja irrota pistoke sitten virtalähteestä. Irrota pistoke aina, kun laitetta ei käytetä, sekä ennen osien ja lisävarusteiden asentamista tai poistamista ja aina ennen puhdistusta. Irrota pistoke pistorasiasta tarttumalla pistokkeeseen ja vetämällä se irti pistorasiasta. Älä koskaan vedä virtajohdosta.

Anna laitteen jäähtyä ennen osien tai lisävarusteiden asentamista ja poistamista.

VAROITUS

TARKISTA laite ja virtajohto säännöllisesti.

ÄLÄ käytä laitetta, jos virtajohto tai pistoke on vaurioitunut tai jos laitteessa on toimintahäiriöitä tai jos laite on pudonnut tai vahingoittunut millä tahansa tavalla. Jos tarvitset apua, ota yhteys asiakaspalveluun sähköpostitse **UKSupport@instantbrands.com** (jos asut Yhdistyneessä kuningaskunnassa) ja **EUSupport@instantbrands.com** (jos asut EU:ssa).

ÄLÄ yritä irrottaa kiinni jäänyttä ruokaa, kun laite on kytketty pistorasiaan, sillä seurauksena voi olla sähköisku, palovammoja tai muita henkilövahinkoja tai omaisuusvahinkoja.

ÄLÄ yritä korjata, vaihtaa tai tehdä muutoksia laitteen osiin, sillä tämä voi aiheuttaa sähköiskun tai muun henkilövahingon, tulipalon tai omaisuusvahingon ja mitätöi takuun.

ÄLÄ peukaloi mitään turvamekanismeja, sillä se voi johtaa henkilövahinkoihin tai omaisuusvahinkoihin.

ÄLÄ upota virtajohtoa, pistoketta tai laitetta veteen tai muuhun nesteeseen.

ÄLÄ huuhtelee laitetta hanan alla.

KÄYTÄ laitetta vain 220-240 V ~ 50-60 Hz sähköjärjestelmissä.

SÄILYTÄ NÄMÄ OHJEET

LAATIKON SISÄLTÖ

Kiertoilmakypsennin

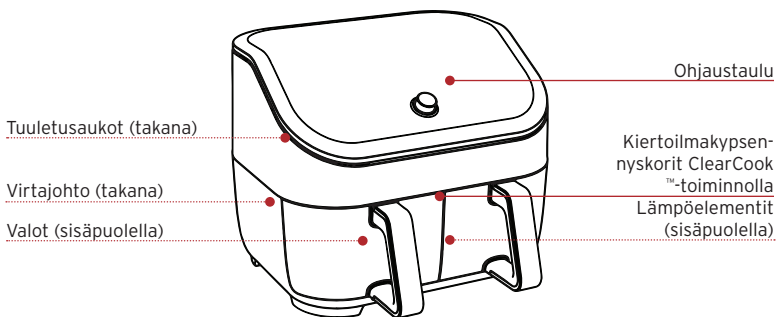

Osat + tarvikkeet

Kypsennysalustat (2)

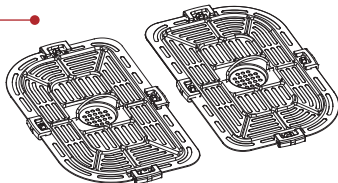

Kuvat ovat vain viitteellisiä, ja ne voivat poiketa todellisesta tuotteesta.

VORTEX™ PLUS -KIERTOILMAKYPSENTI-MEN KÄYTTÖ

Ohjaustaulu

Ohjaustaulu on suunniteltu helppokäyttöiseksi ja helppolukuiseksi.

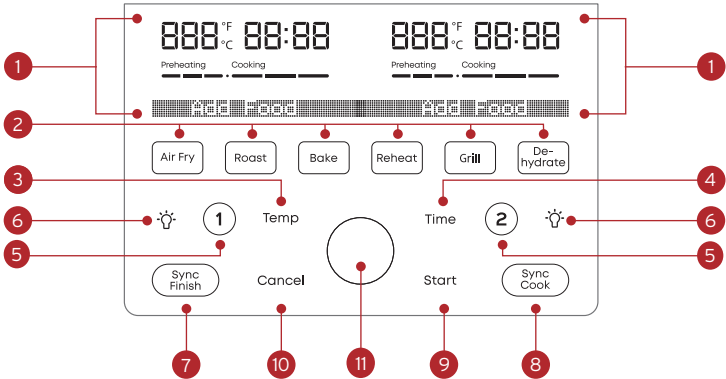

1. Vasemman + oikean korin tilanäyttö

- Kypsennyslämpötila
- Kypsennisaika
- Viestit
- Virhekoodit

2. Smart-ohjelmat

3. Lämpötilan säätö

- Lisää tai vähennä kypsennyslämpötilaa

4. Ajansäätö

- Lisää tai vähennä kypsennisaikaa

5. Vasemman (1) + oikean (2) korin valintapainikkeet

6. Valo

7. SyncFinish-toiminto

- Erilliset ohjelmat voidaan asettaa päättymään yhtä aikaa

8. SyncCook-toiminto

- Oikean ja vasemman korin asetukset täsmätään

9. Aloita

10. Peruuta

11. Säätökiekko

Äänen kytkeminen päälle/pois päältä

Ilmoitusäänen voidaan ottaa käyttöön ("ON") tai poistaa käytöstä ("OFF").

- Paina painikkeita **Time** (aika) ja **Temperature** (lämpötila) 5 sekuntia Ready-tilassa (valmis) tai Cooking-kypsennystilassa, kunnes näytössä näkyy **Sound ON** (äänet käytössä) tai **Sound OFF** (äänet poissa käytöstä).

Vikailmoituksia ei voi kytkeä pois päältä.

Lämpötila-asteikon valitseminen

Kypsennyslämpötila voidaan ilmoittaa joko Fahrenheit- tai Celsius-asteikolla.

- Paina **Temperature-painiketta** (lämpötila) 5 sekuntia, kunnes näytössä näkyy °F tai °C, kun olet Ready-tilassa (valmis) tai Cooking-kypsennystilassa.

Nollaa Smart-ohjelmat alkuperäisiin asetuksiin

Nollaa yksittäiset Smart-ohjelmat

- Paina Smart Programme -painiketta 3 sekuntia, kun olet valinnut Smart-ohjelman.

Smart-ohjelman painike vilkkuu, ja kypsennysaika sekä lämpötila palautetaan tehtaan oletusasetuksiin.

Nollaa kaikki Smart-ohjelmat

- Kun kypsennin on valmis ("Ready"), paina **säättökiekkoa** 3 sekuntia, kunnes kypsennimestä kuuluu äänimerkki.

Kaikki Smart-ohjelman kypsennysajat ja lämpötilat palautetaan tehtaalla säädettyihin oletusasetuksiin.

ALKUASETUKSET

Pakkauksesta purkaminen

1. Ota uusi Vortex™ Plus -kiertoilmakypsentesimesi laatikosta.
2. Poista kaikki pakkausmateriaalit kiertoilmakypsentesimen sisältä ja ympäriltä.
3. Varmista, että poistat kaikki tarvikkeet kiertoilmakypsentesimen sisältä.
4. Älä poista varoitustarroja tai tietokilpitarraa kiertoilmakypsentesimestä.

Puhdista ennen käyttöä

1. Pyyhi sisätilat kostealla liinalla. Kuivaa puhtaalla pehmeällä liinalla.
2. Pese tarvikkeet kuumalla vedellä ja astianpesuaineella. Huuhtelee lämpimällä puhtaalla vedellä ja kuivaa pehmeällä liinalla.

Paikan valinta

1. Aseta Vortex Plus Dual -kiertoilmakypsennin vakaalle, tasaiselle alustalle riittävän etäisyyden päähän palavista materiaaleista ja ulkoisista lämmönlähteistä. Älä aseta Vortex Plus Dual -kiertoilmakypsennintä toisen laitteen päälle.
2. Varmista, että laitteen yläpuolelle ja ympärille jää vähintään 13 cm vapaata tilaa, jotta ilma pääsee kiertämään riittävästi.

Testaus

Ennen kuin käytät uutta Vortex Slim -kiertoilmakypsennintäsi ensimmäisen kerran, laite on testattava, jotta voidaan varmistaa, että laite toimii moitteettomasti.

Testauksen suorittaminen:

1. Noudata ruoanlaitto-ohjeita sivulla 14.
2. Aseta kypsennyskori paikalleen, mutta älä laita koriin ruokaa.
3. Valitse kori 1.
4. Kiertoilmakypsennysohjelma aktivoituu oletusarvoisesti.
5. Säädä kypsennyslämpötilaksi 205 °C.
6. Säädä kypsennyksen kestoksi 18 minuuttia.

7. Valitse kori 2.
8. Kiertoilmakypsennysohjelma aktivoituu oletusarvoisesti.
9. Säädä kypsennyslämpötilaksi 205 °C.
10. Säädä kypsennyksen kestoksi 18 minuuttia.
11. Paina **Start-aloituspainiketta** kiertoilmakypsennin testaus alkaa.
12. Kun näytössä näkyy **Add food** (lisää ainekset), älä tee mitään vaan odota 10 sekuntia, kunnes ohjelma jatkuu (älä lisää aineksia).
13. Kun näytössä näkyy **Turn Food** (kääntelee aineksia), älä tee mitään vaan odota 10 sekuntia, kunnes ohjelma jatkuu.
14. Anna laitteen jäähtyä kypsennyksen päätyttyä.

Voit nyt ryhtyä käyttämään *Instant Vortex™ Plus -kiertoilmakypsennintäsi!*

RUOANVALMISTUS

Vortex™ Plus -kiertoilmakypsennin hyödyntää nopeaa ilmankiertoa ruoan rapeaksi paistamiseen ja kypsentämiseen, jolloin ruoka saa paistettaessa täyteläisen ja rapean maun, mutta öljyä tarvitaan vain vähän tai ei lainkaan.

VAROITUS

KUUMAT PINNAT

Kiertoilmakypsennin kuumenee kypsennyksen aikana ja on kuuma sen jälkeen. Noudata aina äärimmäistä varovaisuutta, kun otat ruokaa kuumasta keittokammioista. Kuumien pintojen koskettaminen voi aiheuttaa henkilövahinkoja ja omaisuusvahinkoja.

ILMAN ON VIRRATTAVA

Älä tuki tuloilma-aukkoja tai tuuletusaukkoja. Näin vältät henkilö- ja omaisuusvahingot.

Ruoanvalmistus kiertoilmakypsenninillä

Keittokori ja keittoastia on rei'itetty, jotta ilma pääsee virtaamaan ruoan alla ja ympärillä, ja koria tulisi käyttää useimpien ruokien kypsentämiseen, kuten kanasiivet ja kukkakaalinpalaset.

Voit asettaa ruoan suoraan paistovuokaan ilman foliota ja muita peitteitä.

Vain leivontaohjelmassa voidaan käyttää metallista tai lasista leivonta-astiaa esimerkiksi kakku- ja leipätaikinaa varten. Aseta leivonta-astia kypsennyskoriin leivontaa varten.

Ruoanvalmistus

Ohjeissa kerrotaan, miten ruokaa valmistetaan yhdessä korissa kerrallaan.

Katso lisätiedot molempien korien käytöstä sivulta 20.

Valmistelu

Sulata, leikkaa, mausta tai kiedo ainekset taikinaan reseptin mukaan.

Esilämmitys

1. Aseta kypsennyskori kiertoilmakypsentimeen.
2. Paina **1** (kypsennys vasemmassa korissa) tai **2** (kypsennys oikeassa korissa).

Air Fry -painike vilkkuu ja näytössä näkyy oletusaika sekä lämpötila.

3. Jos haluat valita muun Smart-ohjelman kiertoilmakypsennyksen sijasta, paina sopivan ohjelman painiketta.
Asianomaisen Smart-ohjelman oletuskesto ja lämpötila näkyvät näytössä.
4. Jos haluat säätää kypsennysaikaa, paina **Time-painiketta** (aika) ja lisää tai vähennä aikaa säätökiekolla.
5. Jos haluat säätää kypsennyslämpötilaa, paina **Temperature-painiketta** (lämpötila) ja lisää tai vähennä lämpötilaa säätökiekolla.
6. Aloita painamalla **Start**. Tilarivillä näkyy **Preheating** (esilämmitys).
7. Kun kypsennin saavuttaa tavoitelämpötilan, näytössä näkyy **Add food** (lisää ainekset).

Huomaa: "Lisää ainekset" koskee vain kiertoilmakypsennystä, paahtoa, leivontaa ja grillausta.

Ruoanvalmistus

Kahdessa korissa samanaikaisesti tapahtuvan ruoanvalmistuksen ohjeet löytyvät sivulta 20.

1. Poista kypsennyskori ja lisää ainekset koriin.
2. Aseta kypsennyskori kiertoilmakypsentimeen.
3. Kypsennys alkaa ja kypsennyksen aikalaskuri käynnistyy.

Kääntelet

1. Kypsennysjakson puolivälissä näytössä näkyy **Turn Food** (kääntelet aineksia).

*Jos et irrota korja sen jälkeen, kun **Turn food** (kääntelet aineksia) näkyy näytössä, kypsennys jatkuu 10 sekunnin kuluttua.*

2. Poista kori kypsentimestä ja kääntelet, käännä tai sekoita aineksia varovasti.
3. Aseta kori uudelleen paikoilleen. Kypsennys jatkuu.

Viimeistely

- Kun Smart-ohjelma on valmis, kypsentimestä kuuluu äänimerkki ja näytössä näkyy **End** (päättynyt).

Kiertoilmakypsennin piippaa 5 minuutin, 20 minuutin ja 60 minuutin kuluttua muistuttaakseen, että kypsennys on päättynyt.

Kypsennysajan muuttaminen kypsennyksen aikana

Kypsennysaikaa voidaan muuttaa Smart-ohjelman käynnistämisen jälkeen:

1. Valitse muutettava kori painamalla **1** tai **2**.
2. Paina **Time-painiketta** (aika) ja lisää tai vähennä aikaa säätökiekolla.
3. Vahvista muutos painamalla säätökiekkoa.
4. Jatka kypsennystä painamalla **Start-aloituspainiketta**.

*Jos **Start-aloituspainiketta** ei paineta, ruoanlaitto jatkuu entisillä asetuksilla.*

Kypsennylämpötilan muuttaminen kypsennyksen aikana

Kypsennylämpötilaa voidaan muuttaa Smart-ohjelman käynnistämisen jälkeen:

1. Valitse muutettava kori painamalla **1** tai **2**.
2. Paina **Temperature-painiketta** (lämpötila) ja lisää tai vähennä lämpötilaa säätökiekkolla.
3. Vahvista muutos painamalla säätökiekkoa.
4. Jatka kypsennystä painamalla **Start-aloituspainiketta**.
Jos Start-aloituspainiketta ei paineta, ruoanlaitto jatkuu entisillä asetuksilla.

Peruuta ruoanvalmistus kypsennyksen aikana

Voit peruuttaa ruoanvalmistuksen milloin tahansa Smart-ohjelman aloittamisen jälkeen:

1. Paina **1** tai **2** valitaksesi peruutettavan korin.
2. Paina **Cancel-peruutuspainiketta**.
Jos Cancel-peruutuspainiketta painetaan koria valitsematta, molemmat korit peruutetaan.

SMART-OHJELMAT

Kiertoilmakypsennys

Voit kypsentää kiertoilmalla erilaisia ruokia, kuten perunoita, kukkakaalinpalasia, kanansiipiä, nugetteja ja paljon muuta.

Asetukset	Oletus	Vähintään	Enintään
Lämpötila	196 °C	82 °C	205 °C
Kypsennysaika	15 minuuttia (00:15)	1 minuutti (00:01)	1 tunti (01:00)

Kiertoilmakypsennys

- Noudata ruoanvalmistuksen perusohjeita.
- Valitse Smart-ohjelmaksi "Air Fry".

Paahtaminen

Voit paahtaa esimerkiksi nautan-, lampaan- ja sianlihaa, siipikarjaa, vihanneksia ja perunoita, jolloin niistä tulee sisältä herkullisen pehmeitä ja pinnasta ruskistuneita.

Asetukset	Oletus	Vähintään	Enintään
Lämpötila	205 °C	82 °C	205 °C
Kypsennysaika	18 minuuttia (00:18)	1 minuutti (00:01)	1 tunti (01:00)

Paahtaminen

- Noudata ruoanvalmistuksen perusohjeita.
- Valitse Smart-ohjelmaksi "Roast" (paahto).

Leivonta

Kiertoilmakypsennällä voi myös leipoa esimerkiksi leipää, kakkuja, leivonnaisia ja pullia - Vortex™ -kiertoilmakypsennin on oma "mini-uunisi".

Asetukset	Oletus	Vähintään	Enintään
Lämpötila	176 °C	82 °C	205 °C
Kypsennysaika	20 minuuttia (00:20)	1 minuutti (00:01)	1 tunti (01:00)

Leipominen

- Noudata ruoanvalmistuksen perusohjeita.
- Valitse Smart-ohjelmaksi "Bake" (leivonta).
- Aineksia ei tarvitse käänellä kesken kypsennyksen.
Jätä noin 2,5 cm tilaa joka puolelle vuokaa, jotta lämpö pääsee kiertämään tasaisesti.

Grillaus

Grillauksessa käytetään suoraa ylhäältä alaspäin suuntautuvaa kuumennusta, joka sopii erinomaisesti ranskalaisen sipulikeiton ja nachojen juuston sulattamiseen.

Asetukset	Oletus	Vähintään	Enintään
Lämpötila	205 °C	205 °C	232 °C
Kypsennysaika	6 minuuttia (00:06)	1 minuutti (00:01)	30 minuuttia (00:30)

Grillaaminen

- Noudata ruoanvalmistuksen perusohjeita.
- Valitse Smart-ohjelmaksi "Grill" (grillaus).
- Aineksia ei tarvitse käännellä kesken kypsennyksen.

Kuivattaminen

Kuivattamisessa hyödynnetään matalaa lämpöä pitkän ajan kuluessa erilaisten ruoka-aineiden, kuten esimerkiksi kuivattujen hedelmien, lihan ja vihannesten, kuivattamiseen.

Asetukset	Oletus	Vähintään	Enintään
Lämpötila	54 °C	35 °C	79 °C
Kypsennysaika	8 tuntia (08:00)	1 tunti (01:00)	72 tuntia (72:00)

Kuivattaminen

- Noudata ruoanvalmistuksen perusohjeita.
- Valitse Smart Programme -ohjelmaksi "Dehydrate" (kuivattaminen).
- Aineksia ei tarvitse käännellä kesken kypsennyksen.

Kuumenna uudelleen

Tekee tähteistä taas rapeita vain muutamassa minuutissa.

Asetukset	Oletus	Vähintään	Enintään
Lämpötila	138 °C	49 °C	182 °C
Kypsennysaika	10 minuuttia (00:10)	1 minuutti (00:01)	1 tunti (01:00)

Uudelleenlämmitys

- Noudata ruoanvalmistuksen perusohjeita.
- Valitse Smart-ohjelmaksi "Reheat" (kuumenna uudelleen).
Kun tämä Smart Cooking -toiminto käynnistyy, tavoitelämpötila ja kypsennysaika näkyvät näytössä välittömästi - esilämmitysaikaa ei ole.

MOLEMPIEN KORIEIN KÄYTTÖ

Vortex™ Plus Dual -kiertoilmakypsentimellä voidaan valmistaa ruokaa molemmissa koreissa samanaikaisesti kolmella eri vaihtoehdolla:

Kypsennys molemmissa koreissa Molemmissa koreissa kypsennetään samanaikaisesti eri ohjelmilla ja asetuksilla.

SyncCook Mahdollistaa kypsentämisen molemmissa koreissa samanaikaisesti käyttämällä molemmille samaa ohjelmaa ja asetuksia.

SyncFinish Mahdollistaa kypsentämisen molemmissa koreissa samanaikaisesti käyttämällä erilaisia ohjelmia ja asetuksia kullekin korille, mutta kypsennys kuitenkin päättyy molemmissa koreissa samanaikaisesti.

Kypsennys kahdessa korissa yhtä aikaa

1. Noudata sivulla 14 annettuja ruoanlaitto-ohjeita ja valitsemasi Smart-ohjelman ohjeita.
2. Määritä ensimmäinen ohjelma vasemmalle korille (valitse 1), mukaan lukien mahdolliset aika- ja lämpötila-asetusten muutokset.
3. Paina 2 aloittaaksesi toisen Smart-ohjelman asettamisen oikealle korille, mukaan lukien mahdolliset aika- ja lämpötila-asetusten muutokset.
4. Paina sitten **Start-aloituspainiketta** ja jatka noudattamalla kypsennysohjeita.
Ensimmäinen ohjelma voidaan käynnistää myös oikeasta korista (valitse 2), ja vasen kori voidaan määrittää sen jälkeen (valitse 1).

SyncCook-toiminnon käyttö

1. Noudata sivulla 14 annettuja ruoanlaitto-ohjeita ja valitsemasi Smart-ohjelman ohjeita.

2. Paina **SyncCook** ensimmäisen ohjelman määrittämisen jälkeen (kumpi tahansa kori) mutta kuitenkin ennen Start-aloituspainikkeen painamista.
SyncCook-kuvake näkyy näytössä. 
3. Paina sitten **Start-aloituspainiketta** ja jatka noudattamalla kypsennysohjeita.

Tietoja SyncCook-toiminnosta

- *Kypsennyksen kestoa ja lämpötilaa voidaan säätää säätämällä kypsennysaika- ja lämpötila-asetuksia molemmissa koreissa (SyncCook-toiminto pysyy päällä).*
- *Kummankin korin kypsennysaika- ja lämpötila-asetuksia (SyncCook-toiminto kytkeytyy pois päältä) voidaan muuttaa valitsemalla kori painamalla **1** tai **2**, jonka jälkeen säädetään kypsennyksen aikaa ja lämpötilaa.*

SyncCook -toiminnon päättäminen

SyncCook-toiminnon voi kytkeä pois päältä milloin tahansa muutosten tekemiseksi kumpaankin tahansa kypsennysohjelmaan.

1. Valitse kori, johon haluat tehdä muutoksia painamalla **1** tai **2**.
SyncCook-toiminto pysähtyy eikä kuvake enää näy näytössä.
2. Säädä kypsennysaikaa tai lämpötilaa ja vahvista muutokset painamalla **säätökiekkoo**.
3. Paina **Start-aloituspainiketta** jatkaaksesi kypsennystä - kummassakin korissa on oma ohjelmansa ja asetuksensa.

SyncFinish-toiminnon käyttö

1. Noudata sivulla 14 annettuja ruoanlaitto-ohjeita ja valitsemasi Smart-ohjelman ohjeita.
2. Määritä ensimmäinen ohjelma kummalle tahansa korille (valitse **1** tai **2**), ja muuta tarvittaessa myös aika- ja lämpötila-asetuksia.
3. Valitse toinen kori painamalla **1** tai **2** ja aloita Smart-ohjelman määrittäminen korille, mukaan lukien mahdolliset aika- ja lämpötila-asetusten muutokset.
4. Paina **SyncFinish**.

SyncFinish-kuvake näkyy näytössä. 

5. Paina **Start-aloituspainiketta** ja jatka kypsennysohjeiden mukaisesti.

Kiertoilmakypsennin laskee kypsennysajat ja aloittaa jokaisen korin kypsennyksen oikeaan aikaan siten, että ruoat valmistuvat samanaikaisesti.

Tietoja SyncFinish-toiminnosta

- Jos toinen koreista täytyy poistaa kypsennyksen aikana, ruoanlaitto toisessa korissa keskeytyy, jotta korit pysyvät synkronoituna.

SyncFinish-toiminnon päättäminen

SyncFinish-ohjelma voidaan päättää painamalla **Cancel-peruutuspainiketta**, jos kypsennysohjelmiin halutaan tehdä muutoksia. Valitse sen jälkeen ohjelma ja määritä asetukset kummallekin korille.

PUHDISTUS

Puhdista Instant Vortex™ Plus -kiertoilmakypsennin jokaisen käyttökerran jälkeen. Anna aina kaikkien osien jäähtyä huoneenlämpöiseksi ennen puhdistusta. Varmista ennen käyttöä tai varastointia, että kaikki pinnat ovat kuivat.

VAROITUS

Irrota pistoke pistorasiasta ennen puhdistusta sähköiskun välttämiseksi.

ÄLÄ upota virtajohtoa, pistoketta tai laitetta veteen tai muuhun nesteeseen, sillä se voi aiheuttaa sähköiskun.

Osa	Puhdistusohjeet
Kypsennysalustat	<ul style="list-style-type: none">• Astianpesukoneen kestävä.*• Kypsennysalustoissa on tarttumaton pinnoite. Vältä puhdistamista metallivälineillä ja hankaussienillä.
Irrotettava kiertoilmakypsennyskori	<ul style="list-style-type: none">• Puhdista kostealla liinalla ja miedolla astianpesuaineella.

Osa	Puhdistusohjeet
Kypsennyskammiio	<ul style="list-style-type: none"> • Puhdista kostealla liinalla ja miedolla astianpesuaineella. • Tarkista aina lämmitysvastus ja kypsennyskammion seinämät öljyroiskeiden ja ruokajäämien varalta ja puhdista tarvittaessa. • Varmista ennen kiertoilmakypsentimen käynnistämistä, että lämmitysvastus on kuiva. • Jos haluat poistaa pinttyneen rasvan ja ruokien jäämät kypsennyskammiosta, suihkuta pinnat ruokasoodan ja etikan seoksella ja pyyhi puhtaaksi kostealla liinalla. Jos kyseessä on hyvin pinttynyt tahra, anna seoksen vaikuttaa ensin useita minutteja ja hankaa sitten pinta puhtaaksi.
Virtajohto	<ul style="list-style-type: none"> • Puhdista pehmeällä, kostealla liinalla tai sienellä. Pyyhi kuivaksi.

**Konepesun jälkeen voi ilmetä jonkin verran värimuutoksia, mutta tämä ei vaikuta laitteen turvallisuuteen tai suorituskykyyn.*

VIANMÄÄRITYS

Ongelma	Syy	Ohjeet
Kiertoilmakypsennin ei käynnisty	Laitetta ei ole kytketty kunnolla pistorasiaan.	Varmista, että virtajohto on kytketty napakasti pistorasiaan.
	Pistorasiassa ei ole virtaa.	Kytke toinen laite samaan pistorasiaan testataksesi virtapiirin.
	Koria ei ole työnnetty kunnolla paikoilleen kiertoilmakypsentimeen.	Varmista, että kori on asetettu kunnolla paikoilleen.

Kiertoilmakypsentimestä tulee mustaa savua	Käytettävän paistoöljyn savupiste on matala.	Peruuta Smart-ohjelma, irrota laite pistorasiasta ja anna sen jäähtyä huoneenlämpöiseksi. Valitse neutraali öljy, jolla on korkea savupiste.
	Lämmitysvastuksessa, kypsennyskammiossa tai lisävarusteissa on ruokien jäämiä.	Peruuta Smart-ohjelma, irrota laite pistorasiasta ja anna sen jäähtyä huoneenlämpöiseksi. Poista kaikki tarvikkeet kypsennyskammiosta ja puhdista kypsennyskammiot sekä kaikki tarvikkeet huolellisesti.
	Laitteen toimintahäiriö.	Ota yhteys asiakaspalveluun.
Kiertoilmakypsentimestä tulee valkoista savua.	Kiertoilmakypsentimessä valmistetaan runsaasti rasvaa sisältäviä ruokia, kuten pekonia, makkaroita ja hampurilaisia.	Vältä runsaasti rasvaa sisältävien ruokien kypsentämistä kiertoilmakypsennyksellä. Tarkista, ettei kypsennyskammiossa ole ylimääräistä öljyä tai rasvaa, ja poista se tarvittaessa varovasti ennen kiertoilmakypsennyksen aloittamista.
	Vesi höyrystyy ja muodostaa paksua höyryä.	Taputtele kosteat ruoka-aineet kuiviksi ennen kiertoilmakypsennystä. Älä lisää kiertoilmakypsennystä käytettäessä vettä tai muuta nestettä kypsennyskammiioon.
	Ruoan mausteet ovat palaneet kiinni lämpöelementtiin.	Mausta ruoka varovasti. Suihkuta vihanneksiin ja lihaan ruokaöljyä ennen maustamista, jotta mausteet pysyvät paremmin kiinni aineksissa.

VIRHEKODIT

Jos ohjaustaulussa näkyy jokin tämän luettelon virhekoodi, Vortex™ Plus -kiertoilmakypsentimessä on jokin vika. Seuraavassa on lueteltu toimenpiteet ongelman korjaamiseksi.

Ongelma	Syy	Ohjeet
E1	Avoin piiri.	Ota yhteys asiakaspalveluun.
E2	Lämpötila-anturin oikosulku.	Ota yhteys asiakaspalveluun.

LUE LISÄÄ

Instant™-kiertoilmakypsentimistä on saatavilla valtavasti tietoa ja vinkkejä. Seuraavassa on muutamia hyödyllisiä tietolähteitä.

Rekisteröi tuotteesi

instantbrands.co.uk/product-registration

Ota yhteys asiakaspalveluun

instantbrands.co.uk/support/
 UKSupport@instantbrands.com
 EUSupport@instantbrands.com
 +44 (0) 3331 230051

Instant Brands Connect -sovellus, jossa on yli 1000 reseptiä

instantbrands.co.uk iOS- ja Android-sovelluskaupat

Kypsennystaulukot ja lisää reseptejä

Instant Brands Connect -sovellus instantbrands.co.uk/recipes/

Ohjevideoita, vinkkejä ja paljon muuta

 Instant Brands UK

Varaosat ja tarvikkeet

instantbrands.co.uk/product-category/instant/

Liity yhteisöön



Tuotteen tekniset tiedot

Malli	Tilavuus	W	Teho	Paino	Mitat
DAF8132BK [Black]	Yhteensä 7,5 L Kumpikin kori 3,7 L	1700 W	220- 240V~ 50-60Hz	7,45 kg	cm: 38,4 P x 40,3 L x 31,7 K
DAF8132SS [Rosteri]	Yhteensä 7,5 L Kumpikin kori 3,7 L	1700 W	220- 240V~ 50-60Hz	7,9 kg	cm: 38,4 P x 40,3 L x 31,7 K

TAKUU

Instant Brands (EMEA) Limited, Instant Brands (Irlanti) Limited ja Instant Brands LLC (yhdessä "yhtiö") takaavat, että tässä laitteessa ei ilmene valmistus- ja materiaalivikoja normaalissa kotitalouskäytössä yhden (1) vuoden kuluessa alkuperäisestä ostopäivästä. Tämä rajoitettu takuu koskee vain laitteen alkuperäistä ostajaa ja laitteen käyttöä Yhdistyneessä kuningaskunnassa ja EU:ssa. Tämä takuu ei kata laitteen käyttöä Yhdistyneen kuningaskunnan ja EU:n ulkopuolella, ja takuun mukaisen huollon saamiseksi tarvitaan todiste alkuperäisestä ostopäivästä. Lisäksi laite on myös palautettava pyynnöstä. Jos tätä laitetta käytetään ja huolletaan laitteen mukana toimitettujen kirjallisten ohjeiden mukaisesti (jotka ovat saatavilla myös osoitteessa instantbrands.co.uk), yhtiö korjaa oman harkintansa mukaan joko (i) materiaali- ja valmistusvirheet tai (ii) vaihtaa laitteen. Jos laite vaihdetaan, korvaavan laitteen rajoitettu takuu päättyy 12 kuukauden kuluttua alkuperäisestä ostopäivästä (vain Yhdistynyt kuningaskunta). Yhtiö ei vastaa takuupalveluun liittyvistä toimituskuluista.

Rajoitukset ja poikkeukset

Laitteeseen tehdyt muutokset tai sellaisten yrittäminen voi häiritä laitteen turvallista toimintaa ja aiheuttaa vakavia vammoja sekä vahinkoja. Laitteen tai sen osan muuttaminen tai sellaisten yrittäminen johtaa takuun raukeamiseen, ellei yhtiö ole nimenomaisesti antanut lupaa tällaisiin muutoksiin.

Tämä takuu ei kata (1) normaalia kulumista tai (2) vahinkoja, jotka johtuvat laitteen huolimattomasta, kohtuuttomasta tai vääränlaisesta käytöstä, epäasianmukaisesta kokoamisesta tai purkamisesta, käyttöohjeiden vastaisesta käytöstä, kohtuullisen ja välttämättömän huollon laiminlyönnistä, luonnonmullistuksista (kuten tulipalo, tulva, hurrikaanit ja tornadot), tai kenen tahansa sellaisen henkilön tekemästä korjauksesta tai muutoksesta, ellei yhtiö ole nimenomaisesti määrännyt ja valtuuttanut tällaista toimenpidettä, ja (3) korjauksia, kun laitetta käytetään muuhun kuin tavanomaiseen kotitalouskäyttöön ja julkaistujen käyttöohjeiden vastaisella tavalla.

Sovellettavan lain sallimissa rajoissa yhtiön mahdollinen vastuu väitetyistä viallisista laitteista tai sen osasta rajoittuu laitteen tai sen osan korjaamiseen tai vaihtamiseen, eikä se ylitä vastaavanlaisen korvaavan laitteen ostohintaa. Lain sallimissa rajoissa ja ellei tässä nimenomaisesti toisin määrätä, (1) yhtiö ei anna mitään tähän laitteeseen tai takuun piiriin kuuluviin osiin liittyviä nimenomaisia tai hiljaisia takuita, lupauksia tai sitoumuksia, jotka perustuvat joko tapaan tai kauppatapaan, ja (2) yhtiö ei ole vastuussa eikä korvasvelvollinen välillistä, satunnaisista tai seuraamuksellisista vahingoista, jotka johtuvat laitteen käytöstä tai suorituskyvystä tai liittyvät niihin eikä myöskään vahingonkorvauksista, jotka liittyvät taloudellisiin menetyksiin, omaisuuden menetykseen, tulojen tai voittojen menetykseen, nautinnan tai käytön menetykseen, poisto- tai asennuskustannuksiin tai mihin tahansa muihin välillisiin vahinkoihin.

Sinulla voi olla muita sovellettavien lakien mukaisia oikeuksia ja oikeussuojakeinoja, jotka ovat voimassa tämän rajoitetun takuun mukaisten oikeuksien tai oikeussuojakeinojen lisäksi.

Käy osoitteessa instantbrands.co.uk/product-registration/ rekisteröidäksesi laitteesi. Sinua pyydetään antamaan nimesi, sähköpostiosoitteesi, myymälän nimi, ostopäivä, mallinumero ja sarjanumero (molemmat löytyvät laitteesta). Rekisteröinnin avulla pysyt ajan tasalla tuotekehityksestä ja resepteistä ja voimme ottaa sinuun yhteyttä siinä epätodennäköisessä tapauksessa, että laitteen tuoteturvallisuus on vaarantunut. Rekisteröitymällä vahvistat, että olet lukenut ja ymmärtänyt laitteen mukana toimitetut käyttöohjeet ja varoitukset.

TAKUUPALVELU

Jos haluat saada takuupalvelua, ota yhteyttä asiakaspalveluumme suoraan verkossa Instantbrands.co.uk/support/. Jos emme pysty ratkaisemaan ongelmaa, sinua voidaan pyytää lähettämään laitteesi huolto-osastolle laaturkastusta varten. Instant Brands ei vastaa takuupalveluun liittyvistä toimituskuluista. Kun palautat laitteen, ilmoita nimesi, postiosoitteesi, sähköpostiosoitteesi, puhelinnumerosi ja todiste alkuperäisestä ostopäivämäärästä sekä kuvaus laitteessa ilmenneestä viasta.

Yhdistyneessä kuningaskunnassa:

Instant Brands (EMEA) Limited, 1
Christchurch Way, Woking, Surrey,
GU21 6JG, UK.

Sähköpostiosoite: UKSupport@

instantbrands.com

Puhelin: +44 (0) 3331 230051

Tämä takuu päivitettiin viimeksi 1. syyskuuta 2019 kaikille tuotteille, jotka on myyty [1. marraskuuta 2019] alkaen. Jos tuotteeseesi sovelletaan aiempaa takuuta, takuusi säilyy.

EU:ssa:

Instant Brands (Irlanti) Limited, Suite
6, Rineanna House, Shannon Free
Zone, Shannon, Co Clare, Ireland, V14

CA36. Sähköpostiosoite: EUSupport@

instantbrands.com Puhelin: +44 (0) 3331

230051

Kierrätys

Tämä laite on sähkö- ja elektroniikkalaitteiden hävittämisestä annetun WEEE-direktiivin 2012/19/EU mukainen. Tämä laite on sähkömagneettista yhteensopivuutta (EMC) koskevan eurooppalaisen direktiivin 2014/30/EU ja sen tarkistusten sekä pienjännittdirektiivin 2014/35/EU ja sen tarkistusten mukainen. Tämä merkintä osoittaa, että tätä tuotetta ei saa hävittää muun kotitalousjätteen mukana Yhdistyneessä kuningaskunnassa ja EU:ssa. Jotta jätteiden hallitsemattomasta hävittämisestä ei aiheutuisi haittaa ympäristölle tai ihmisten terveydelle, kierrätä ne vastuullisesti ja edistä materiaalien kestävää uudelleenkäyttöä. Voit palauttaa käytetyn laitteen hyödyntämällä asiaankuuluvia palautus- ja keräyspalveluja tai ottamalla yhteyttä asiakaspalveluun saadaksesi lisätietoja kierrätyksestä ja sähkö- ja elektroniikkalaiteromusta.



UK
CA

CE



Translations made by
Fun Nordic ApS
Reservations are made
for errors and changes.

Instant Brands (EMEA) Limited
1 Christchurch Way, Woking, Surrey,
GU21 6JG, UK

Instant Brands (Ireland) Limited
Suite 6, Rineanna House, Shannon
Free Zone, Shannon, Co Clare,
Ireland, V14 CA36

instantbrands.co.uk

© 2022 Instant Brands LLC
888-0119-41